

GUÍA N° 14

ESCUELA: DE EDUCACIÓN ESPECIAL MÚLTIPLE DE LOS BERROS

DOCENTE: NAVARRO, ÉRICA

SECCIÓN: HABILIDADES “B”

TURNO: MAÑANA

ÁREA CURRICULAR: LENGUA, CIENCIAS SOCIALES, EDUCACIÓN TECNOLÓGICA, EDUCACIÓN MUSICAL, EDUCACIÓN AGROPECUARIA, EDUCACIÓN FÍSICA, TEATRO.

TÍTULO: “EL TESORO MÀS PRECIADO, LA FAMILIA”

CONTENIDOS:

✓ LENGUA:

LA ESCRITURA DE ORACIONES Y TEXTOS SENCILLOS. LECTURA DE DIVERSOS TEXTOS. CONSIGNAS E INSTRUCCIONES.

✓ MATEMÀTICA:

NUMERACIÓN HASTA 500. FUNCIONES Y USOS EN LA VIDA COTIDIANA: CONTAR, ORDENAR.

✓ CIENCIAS SOCIALES:

LA FAMILIA

✓ EDUCACIÓN TECNOLÓGICA:

RECONOCIMIENTO DE VARIEDAD DE MEDIOS TÉCNICOS SOBRE DIFERENTES TIPOS DE MATERIALES Y EL USO ADECUADO
DESCRIPCIÓN VERBAL Y NO VERBAL MEDIANTE DIBUJOS Y TEXTOS, EN DIVERSOS SOPORTES, LOS PASOS SEGUIDOS
REFLEXIÓN ACERCA DE LOS CAMBIOS TECNOLÓGICOS E IDENTIFICACIÓN DE LOS INTERESES DE LA PERSONAS EN LA PRODUCCIÓN.

✓ EDUCACIÓN MUSICAL:

CANCIONES DIDÁCTICAS DE DIFERENTES TEMÁTICAS. EXPRESIÓN VOCAL, GESTUAL Y/O MOTRIZ DE LA MÚSICA RITMO DE VALS. VIVENCIA Y DISFRUTE LÚDICO DE EXPERIENCIAS MUSICALES. FAMILIA DE INSTRUMENTOS MUSICALES

✓ **EDUCACIÓN AGROPECUARIA:**

PLAGAS – REMEDIOS CASEROS – SIEMBRA.

✓ **EDUCACIÓN FÍSICA:**

LANZAMIENTO DE BALA. RESISTENCIA Y COORDINACIÓN

✓ **TEATRO:**

CONSTRUCCIÓN DE SITUACIONES.

ACTIVIDADES

❖ **DÍA 1: ÁREAS CIENCIAS SOCIALES Y EDUCACIÓN MUSICAL**

➤ **CIENCIAS SOCIALES**

1- OBSERVAMOS LA SIGUIENTE IMAGEN. LEO Y REFLEXIONO SOBRE LO QUE ENTENDÌ:



¿QUÉ SIGNIFICA O REPRESENTA LA FAMILIA PARA VOS?

¿QUÈ REPRESENTÒ, LA FAMILIA PARA VOS, DURANTE ESTA PANDEMIA?

LA FAMILIA ES UN GRUPO DE PERSONAS UNIDAS POR VÌNCULOS DE PARENTESCO, DE SANGRE, POR MATRIMONIO O POR ADOCIÓN QUE VIVEN JUNTOS O SEPARADOS PERO QUE SE BRINDAN AMOR, CARIÑO, APOYO Y PROTECCIÓN.

2- RESPONDER EN EL CUADERNO: ¿CÒMO SE COMPONE TU FAMILIA? ¿CON QUIÈNES VIVES EN TU CASA? ¿CON QUIÈN TIENES MÀS CONFIANZA, MAMÀ O PAPÀ?

➤ **MÚSICA**

3- OBSERVAR EL VIDEO DADO DE LA CANCIÓN: “MI FAMILIA” (PIMPINELA) BAILAR LA CANCIÓN EN FAMILIA AL RITMO DEL VALS, SEGÚN POSIBILIDADES INDIVIDUALES. ENTONAR LA CANCIÓN SEGÚN POSIBILIDADES INDIVIDUALES, DISFRUTANDO EN FAMILIA

❖ **DIA 2: ÁREAS EDUCACIÓN TECNOLÓGICA Y LENGUA**

➤ **EDUCACIÓN TECNOLÓGICA:**

- 1- VERIFICAR LOS MATERIALES QUE SE UTILIZABA EN EL ARMADO DE CAJA DE CARTÓN, TIJERA, PLASTÍCOLA, CARTÓN, PAPEL FANTASÍA, PINCEL, IMÁGENES A GUSTO, TEMPERA. SE PUEDE REALIZAR LA ACTIVIDAD CON AYUDA DE UN MAYOR
- 2- SEGUIR LA SECUENCIA: CUATRO CÍRCULOS DE DIFERENTES TAMAÑO. FORRADOS CON PAPEL FANTASÍA.



➤ **LENGUA**

- 3- LEO LA SIGUIENTE POESÍA:

**MI FAMILIA ES NUMEROSA,
 MUCHOS SON SUS INTEGRANTES
 HAY PERSONAS CARIÑOSAS
 OTROS UN POCO MÀS
 DISTANTES.
 PERO TODOS EN CONJUNTO
 UNA FAMILIA MUY RADIANTE.**



RESPONDER EN EL CUADERNO: ¿DE QUIÉN HABLA LA POESÍA? ¿CÒMO SON LOS INTEGRANTES? ¿CÓMO SON TODOS EN CONJUNTO?

❖ **DIA 3: ÁREAS EDUCACIÓN AGROPECUARIA Y EDUCACIÓN FÍSICA**

➤ **AGROPECUARIA:** NOS HIGIENIZAMOS PARA COMENZAR LA TAREA.

1. REALIZAMOS EL SIGUIENTE CUADRO, SERÁ NUESTRO BOTIQUÍN DE LA HUERTA



AGENTES	PREPARADOS	FOTO
HORMIGAS	<ul style="list-style-type: none"> VINAGRE Y AGUA. 	
ÁCAROS Y ARAÑUELAS.	<ul style="list-style-type: none"> COLA DE CABALLO PIEDRAS DE AZUFRE 	

<p>HONGOS: ENFERMEDAD DE HOJAS BLANCAS (ÓIDIO) MILDIU EN TOMATE</p>	<ul style="list-style-type: none"> • PIEDRAS DE AZUFRE • BICARBONATO, JABÓN LÍQUIDO Y AGUA. • ALAMBRE DE COBRE. 	
--	--	---

➤ **EDUCACIÓN FÍSICA.**

2- MARCAR UNA LÍNEA SOBRE EL PISO.

EL ALUMNO UBICARÁ UN PIE SOBRE LA LÍNEA, LA PIERNA CONTRARIA LA EXTIENDE HACIA ATRÁS, FLEXIONA EL TRONCO TRATANDO DE TOCAR CON LA MANO LA PUNTA DEL PIE DE APOYO.

<p>VARIANTE, REALIZAR PALOMA (GESTO)</p>	<p>REALIZAR PALOMA CON PEQUEÑA FLEXIÓN DEL PIE DE APOYO.</p>
	

3- MARCAR UNA LÍNEA, EL ALUMNO APOYA EL PIE SOBRE ESTA, TOMARÁ LA PELOTA O PIEDRA UBICARLA DEBAJO DEL MENTÓN, REALIZAR FLEXIÓN DE PIERNA LUEGO GIRA EL TRONCO LANZARÁ.



❖ **DÍA 4: ÁREAS EDUCACIÓN TECNOLÓGICA Y MATEMÁTICA**

➤ **TECNOLOGÍA.**

1- BUSCAR LOS MATERIALES NECESARIOS PARA ARMAR CAJAS CON FORMAS: CARTÓN, PLASTICOLA, TIJERA, ETC.

2- OBSERVAMOS LA IMAGEN Y SEGUIMOS LAS SECUENCIAS.

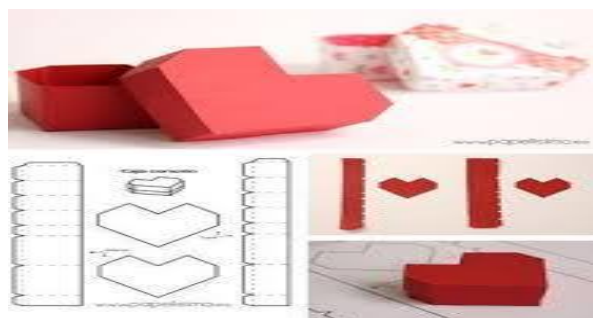

➤ **MATEMÁTICA**

3- RECORDAMOS NUMERACIÓN HASTA 500.

A- DE FORMA ORAL, NOMBRAMOS LA FAMILIA DE CIENES DEL 1 AL 500. LOS ESCRIBIMOS.

B- ESCRIBO LOS NÚMEROS QUE ME DICTAN: 250 – 380 – 500 – 126 – 82

C- ORDENAR DE MENOR A MAYOR LOS NÚMEROS DEL DICTADO.

❖ **DÍA 5: ÁREAS EDUCACIÓN TECNOLÓGICA Y TEATRO**

➤ **EDUCACIÓN TECNOLÓGICA.**

1- BUSCAMOS LOS SIGUIENTES MATERIALES Y SEGUIMOS LA SECUENCIA; CARTÓN, TIJERA, TÈMPERA, PINCEL. LUEGO APLICAR EL MOLDE UTILIZANDO EL DE LA IMAGEN. UNA VEZ TERMINADO PINTAR DEL COLOR DESEADO.

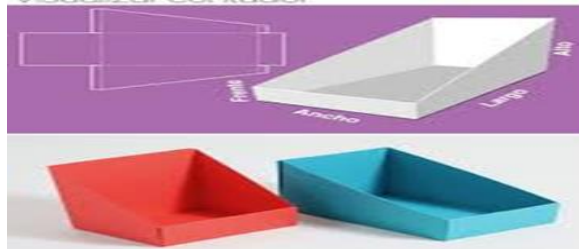

➤ **TEATRO:**

2- OBSERVA LA SIGUIENTE HISTORIA.



3- ESCRIBE EN TU CUADERNO Y RESPONDE: ¿QUÉ PASA AL PRINCIPIO? ¿QUÉ PASA AL FINAL? ¿QUÉ PERSONAJES HAY?

❖ **DÍA 6: LENGUA Y EDUCACIÓN MUSICAL**

➤ **LENGUA**

1- ESCRIBO TRES ORACIONES CON LAS PALABRAS: FAMILIA, AMOR, RESPETO.

➤ **MÚSICA**

2- OBSERVAR DEL VIDEO DADO, LA CANCIÓN “FAMILIA DE INSTRUMENTOS MUSICALES”. DIBUJAR EN EL CUADERNO LOS INSTRUMENTOS QUE ELIJA EL ESTUDIANTE DEL VIDEO.

3- REALIZAR LA SIGUIENTE ACTIVIDAD EN EL CUADERNO

Une los instrumentos iguales

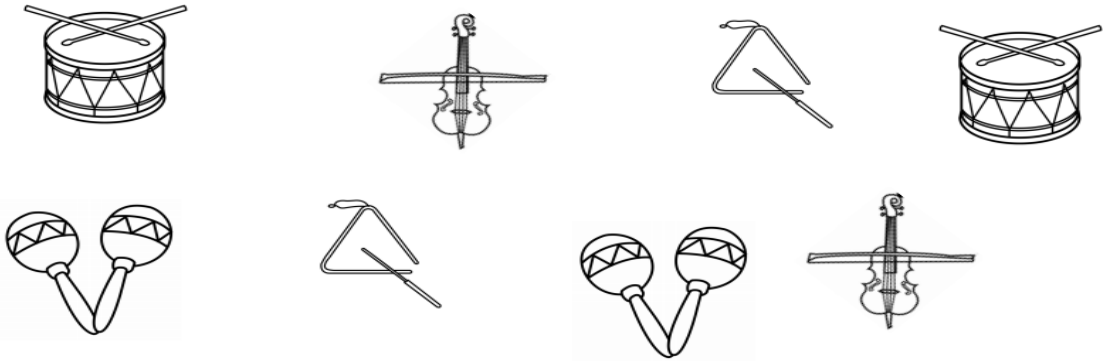

❖ DÍA 7: EDUCACIÓN TECNOLÓGICA Y CIENCIAS NATURALES

➤ **TECNOLOGÍA.** RECICLAR CAJA DE ZAPATOS

1- ARMAR CON CAJAS, UN ORGANIZADOR DE CUADERNOS. MATERIALES: BUSCAR CAJAS DE ZAPATOS, TIJERA, PLASTÍCOLA, PAPEL FANTASÍA.

2- SEGUIR LA SECUENCIA Y ARAMAR EL ORGANIZADOR.



➤ **CIENCIAS SOCIALES**

3- RESPONDER: **¿CUÁLES CREES QUE SON LOS VALORES DE LA FAMILIA?**

A- LEER ATENTAMENTE: PARA HACER UNA FAMILIA, NUNCA TE DEBEN FALTAR LOS SIGUIENTES **INGREDIENTES:** CARICIAS, MIMOS, BESOS EN ABUNDANCIA, MEZCLARLOS CON CARIÑOS, DULZURA Y COMPLICIDAD. RESPETO, TOLERANCIA Y MUCHA COMUNICACIÓN. AGREGAR EN OCASIONES PERDÓN. TSMIZAR LAS DIFERENCIAS CON ALGO DE COMPRENSIÓN. EVITAR QUE SE HAGAN PELEAS Y MAL HUMOR. LUEGO LLEVAR A HORNO SIN DECUIDAR CON PACIENCIA Y ESPOLVOREAR CON UNIÓN. REALIZAR UN COLLAGE CON FOTOS DE LA FAMILIA Y ENVIAR A LA DOCENTE.



❖ **DÍA 8: ÁREA EDUCACIÓN AGROPECUARIA Y EDUCACIÓN FÍSICA**

➤ **EDUCACIÓN AGROPECUARIA: EL BOTIQUÍN**

1- REALIZAREMOS LOS SIGUIENTES PREPARADOS QUE NOS SERVIRÁN DE REMEDIOS PARA NUESTRAS PLANTAS. PODEMOS PEDIR AYUDA EN CASA PARA REALIZAR LA TAREA.

HORMIGAS: VINAGRE Y AGUA: LA PROPORCIÓN DE ESTOS ES DE 50CC DE AGUA Y 50CC DE VINAGRE, COLOCAR EN UN ROCIADOR Y PULVERIZAR.

ÁCAROS Y ARAÑUELAS: PIEDRAS DE AZUFRE: SE MUELEN LAS PIEDRAS DE AZUFRE O RESTOS DE BARRAS DE AZUFRE ROTAS, COLOCAR EN UN ROCIADOR, 4 GRAMOS DE AZUFRE POR CADA LITRO DE AGUA, Y PULVERIZAR.

ENFERMEDAD DE HOJAS BLANCAS (OÍDIO): VERTER CUATRO TAZAS DE AGUA EN UN ROCIADOR SPRAY. AÑADIR UNA CUCHARADA DE BICARBONATO DE SODIO. UNA CUCHARADITA DE JABÓN LÍQUIDO, AYUDARA A QUE LA MEZCLA SE PEGUE EN LA SUPERFICIE DE LAS HOJAS DE LA PLANTA. CERRAR BIEN LA BOTELLA, MEZCLAR Y PULVERIZAR.

2- COMO ESTAMOS EN ÉPOCA DE PRIMAVERA Y SIEMBRA TE RECOMIENDO QUE REALICES, CULTIVOS DE ESPECIES FLORALES QUE BENEFICIAN A LA HUERTA Y CONTROL DE PLAGAS.

ESPECIES	MÉTODO DE SIEMBRA	ÉPOCA DE SIEMBRA	ÉPOCA DE FLORACIÓN
CLAVELINA	ALMACIGO	TODO EL AÑO	OCTUBRE MARZO
TACO DE REINA	ALMACIGO	JUNIO- SEPTIEMBRE	PRIMAVERA- OTOÑO
ZINNIA	ALMACIGO	AGOSTO- SEPTIEMBRE	VERANO

➤ **EDUCACIÓN FÍSICA.**

3- BUSCAR UNA PELOTA PESADA O PIEDRA REDONDA

EL ALUMNO TOMA LA PELOTA CON UNA MANO, LA UBICARÁ DEBAJO DEL MAXILAR INFERIOR Y LANZARÁ (REPETIR 3 VECES). LUEGO, MARCAR UN CÍRCULO, EL ALUMNO SE UBICARÁ DENTRO DE ESTE, REALIZAR LA TOMA DE LA PELOTA LA UBICARÁ DEBAJO DEL MENTÓN, PIERNA FLEXIONADA Y LA LANZARÁ.

❖ DÍA 9: ÁREA EDUCACIÓN TECNOLÓGICA

➤ EDUCACIÓN TECNOLÓGICA: “DECOPAGE”

1- BUSCAR UNA CAJA DE CARTÓN O MADERA, RECORTAR IMÁGENES DE UNA REVISTA.

2- CON UN PINCEL, PASAR SOBRE LA CAJA PLASTICOLA. APLICAR LAS IMÁGENES DESEADA EN LA TAPA Y ALREDEDOR DE LA CAJA.

3- DEJAR SECAR EN LOS SECTORES DONDE UBICO LAS IMÁGENES. LUEGO CUBRIR CON PLASTICOLA SOBRE LAS BASES DE LA CAJA.

❖ DÍA 10: EDUCACIÓN TECNOLOGÍA Y TEATRO

➤ EDUCACIÓN TECNOLÓGICA.

1- ESCRIBIR EN EL CUADERNO LAS EXPLICACIONES DE CÓMO SE REALIZA EL DECOPAGE Y LUEGO DIBUJA EN EL CUADERNO LOS MATERIALES QUE UTILIZASTE EN LA ACTIVIDAD.

➤ TEATRO.

2- RECORDAMOS LA IMAGEN DEL TRABAJO ANTEROR.

3- DIBUJA JUNTO CON TU FAMILIA, LOS QUE QUIERAN PARTICIPAR, PUEDEN JUGAR A ARMAR UNA PEQUEÑA HISTORIA COMO LA ANTES MENCIONADA. PIENSEN UN PEQUEÑO DIÁLOGO Y ESCRÍBANLO. PUEDEN GRABARLO EN UN AUDIO, SACAR FOTOS RECREANDO LA ESCENA O GRABAR UN VIDEO Y ENVIÁRSELO A SU SEÑO. EL OBJETIVO ES DIVERTIRSE EN FAMILIA.

VICEDIRECTORA: MARIANA PEREYRA