

**GUÍA PEDAGÓGICA Nº 23 DE RETROALIMENTACIÓN-GRUPO 3**

**ESCUELA:** DR. ANTONINO ABERASTAIN CUE: 700020600

**DOCENTES:** ALEJANDRA CANTERO, FABIOLA BREVIERE, CLAUDIA CASTRO, ANA MARÍA GARCÍA.

**GRADO:** 2º “A”, “B”, “C” Y “D” PRIMER CICLO TURNO: MAÑANA

**ÁREAS:** CIENCIAS NATURALES, CIENCIAS SOCIALES, ARTES VISUALES, FORMACIÓN ÉTICA Y CIUDADANA, EDUCACIÓN FÍSICA.

**TÍTULO DE LA PROPUESTA:** **APRENDEMOS COMPRANDO.**

**CONTENIDOS:** **CIENCIAS NATURALES:** LOS MATERIALES LÍQUIDOS Y SÓLIDOS. DIFERENCIAS ENTRE LÍQUIDOS Y SÓLIDOS. HÁBITOS QUE FAVORECEN LA SALUD COMO LA HIGIENE PERSONAL, LA ALIMENTACIÓN, LA ACTIVIDAD FÍSICA, SOCIAL Y EL JUEGO. **CIENCIAS SOCIALES:** EL TRANSPORTE. LOS MODOS EN QUE LAS PERSONAS SATISFACEN SUS NECESIDADES DE TRANSPORTE SEGÚN SUS CONTEXTOS Y POSIBILIDADES. **ARTES VISUALES:** TEXTURAS TÁCTILES, CON FINES EXPRESIVOS EN PRODUCCIONES BIDIMENSIONALES. **FORMACIÓN ÉTICA:** LOS VALORES Y SU PUESTA EN PRACTICA EN DIFERENTES SITUACIONES ÁULICAS, FAMILIARES Y SOCIALES. **EDUCACIÓN FÍSICA:** IDENTIFICACIÓN Y EJECUCIÓN, EQUILIBRIO DEL PROPIO CUERPO Y DE LOS OBJETOS.

**INDICADORES DE EVALUACIÓN PARA LA NIVELACIÓN:**

- DISTINGUE LAS PROPIEDADES DE ELEMENTOS LÍQUIDOS Y SÓLIDOS EN SITUACIONES DE LA VIDA COTIDIANA.
- IDENTIFICA PRODUCTOS BENEFICIOSOS PARA LA SALUD.
- REGISTRA LAS CARACTERÍSTICAS DE LOS LUGARES POR DONDE SE DESPLAZAN LAS PERSONAS Y DESCRIBE SUS FORMAS DE TRASLADO.
- DISEÑA Y REALIZA LA MAQUETA DE UN KIOSCO Y SU RESPECTIVO MURAL CON DIVERSOS ELEMENTOS TEXTURADOS.
- RESPETA NORMAS EN SITUACIONES COTIDIANAS.
- EXPERIMENTA SITUACIONES DE EQUILIBRIO ESTÁTICO, DINÁMICO DE SU CUERPO Y DE LOS OBJETOS, RESOLVIENDO SITUACIONES MOTRICES VARIAS.

**DESAFÍO:** **ARMAR UN QUIOSCO, EN FAMILIA, CON ELEMENTOS QUE TENGA EN CASA Y COLOCARLE UN NOMBRE PARA MOSTRAR LO QUE APRENDÍ.**

**ACTIVIDADES.**

**DÍA 1:** **CIENCIAS NATURALES**

1. ESCRIBE Y DIBUJA TRES PRODUCTOS SÓLIDOS Y TRES LÍQUIDOS QUE ENCUENTRES EN TU QUIOSCO.

**DOCENTES:** ALEJANDRA CANTERO, FABIOLA BREVIERE, CLAUDIA CASTRO, ANA MARÍA GARCÍA.

## 2. PIENSA Y RESPONDE:

- ¿PODRÍAS PONER LECHE LÍQUIDA EN UN ENVASE DE PAPEL? ¿POR QUÉ?
- ¿EN QUÉ TIPO DE ENVASES SE ENCUENTRAN LOS LÍQUIDOS Y LOS SÓLIDOS EN TU QUIOSCO?

## 3. SI TUVIERAS QUE ARMAR MERIENDAS SALUDABLES PARA LLEVAR A LA ESCUELA QUE TENGAN LÍQUIDOS Y SÓLIDOS CADA UNA...

- ¿QUÉ PRODUCTOS DE TU QUIOSCO ELEGIRÍAS? RECORTA Y ARMA TRES MERIENDAS SALUDABLES QUE TENGAN UN LÍQUIDO Y UN SÓLIDO.

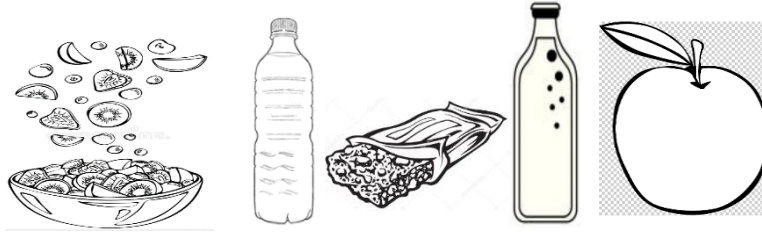

- ¿EN LAS MERIENDAS SALUDABLES QUE PREPARASTE INCORPORARÍAS AGUA?
- ¿TE PARECE IMPORTANTE? ¿POR QUÉ?

**DÍA 2:****CIENCIAS SOCIALES**

1. EN NUESTRA ESCUELA, ¿EN QUÉ PARTE SE ENCUENTRA EL QUIOSCO?
  - DIBUJA EL QUIOSCO DE LA ESCUELA.
2. ¿EN QUÉ MEDIO DE TRANSPORTE TE TRASLADARÍAS A COMPRAR UN PRODUCTO QUE NECESITAS URGENTE Y NO TIENES EN TU QUIOSCO?
  - ¿POR QUÉ ELEGISTE ESE MEDIO DE TRANSPORTE?
  - ¿PODRÍAS HABER ELEGIDO OTRO?
3. ¿QUÉ MEDIOS DE TRANSPORTE TE PARECEN APROPIADOS PARA TRASLADAR MERCADERÍA A LOS QUIOSCOS DE TU BARRIO?
  - PINTA EL CORRECTO.

BICICLETA      COLECTIVO      AUTO      MOTO

AVIÓN      TREN      CAMIÓN

- EXPLICA POR QUÉ ELEGISTE ESOS.

**DÍA 3: FORMACIÓN ÉTICA Y CIUDADANA**

## 1. REFLEXIONAMOS:

- CUANDO LOS CHICOS EN EL RECREO HACÍAN FILA PARA COMPRAR...
- ¿TODOS RESPETABAN SU TURNO? \_\_\_\_\_

## 2. PIENSA Y RESPONDE:

- ¿QUÉ ES LO PRIMERO QUE DEBEMOS HACER CUANDO COMENZAMOS A HABLAR CON LA PERSONA QUE NOS ATIENDE? \_\_\_\_\_
- ¿VOS LO HACES SIEMPRE? \_\_\_\_\_

## 3. CUENTA EN FORMA BREVE, EN UN AUDIO, ALGUNA SITUACIÓN (POSITIVA O NEGATIVA) QUE VIVISTE EN EL QUIOSCO DE LA ESCUELA.

**DÍA 4 EDUCACIÓN FÍSICA.**

- 1- DIBUJA CON TIZA O MARCA CON CINTA EN EL PISO LAS SIGUIENTES FIGURAS GEOMÉTRICAS (CIRCULO, CUADRADO, TRIANGULO, RECTÁNGULO). TENÉ EN CUENTA QUE ESTAS FIGURAS DEBEN IR MARCANDO UN CAMINO DESDE TU QUIOSCO HASTA UN LUGAR DE LA CASA.
- 2- EL ESTUDIANTE DEBERÁ DESPLAZARSE CON UN PRODUCTO DEL QUIOSCO (QUE NO SEA PELIGROSO) EN LA CABEZA HASTA LA FIGURA QUE NOS INDICA UN FAMILIAR QUE NOS AYUDARÁ EN LA ACTIVIDAD.
- 3- TENDRÁS QUE SALTAR EN UN PIE DESPLAZÁNDOTE POR EL CONTORNO DE LAS FIGURAS GEOMÉTRICAS DIBUJADAS EN EL PISO.
- 4- CON UNA FOTO O VIDEO REGISTRA LA ACTIVIDAD REALIZADA PARA LUEGO COMPARTIRLA EN EL GRUPO DE WHATSAPP.

**DÍA 5 ARTES VISUALES: PLÁSTICA**

EN BUENOS AIRES, EL **ARTE URBANO** CONVIRTIÓ EN GRANDES OBRAS, **QUIOSCOS DE DIARIOS**, IMPULSADAS POR DIVERSOS MOVIMIENTOS URBANOS, PARA EMBELLEZER LA ZONA, RECUPERAR Y VALORIZAR LA HISTORIA DEL BARRIO.

**DOCENTES: ALEJANDRA CANTERO, FABIOLA BREVIERE, CLAUDIA CASTRO, ANA MARÍA GARCÍA.**



OBSERVAR EL SIGUIENTE ENLACE PARA CONOCER SOBRE EL ARTE URBANO EN ARGENTINA: [HTTPS://YOUTU.BE/YYKR7J4EU0G](https://youtu.be/yykr7j4eu0g) (SE ENVIARÁ EN FORMATO MP4)

¿QUÉ SOPORTES UTILIZA EL ARTE CALLEJERO O URBANO?

¿QUÉ SON LOS MURALES?

¿DÓNDE SE ENCUENTRAN LAS OBRAS? ¿EXISTEN MURALES EN SAN JUAN?  
(ENVIAR AUDIO/VIDEO, CON LAS RESPUESTAS)

### RESOLUCIÓN DEL DESAFIO FINAL

**CONSIGNA:** DISEÑAR Y PINTAR UN PEQUEÑO MURAL, EN EL QUIOSCO PROPUESTO POR LA MAESTRA DE GRADO. EMPLEAR CAJAS O ESTRUCTURAS DE CARTÓN PARA EL ARMADO DE LA MAQUETA (ESCALA DEL ALUMNO).

IMAGINAR Y CREAR EL MURAL PARA LA MAQUETA; INCORPORAR TEXTURAS TÁCTILES, TRABAJADAS EN LAS GUÍAS ENVIADAS.

EMPLEAR PARA EL DISEÑO (REVESTIMIENTO DE LA MAQUETA), DIVERSAS TÉCNICAS, COMO COLLAGE Y PINTURA (CARTAPESTA CON RECORTES DE CARTULINAS, REVISTAS, DIBUJOS, AFICHE, TELAS, TEMPERAS, RELIEVE EN MASA DE SAL O PAPEL MACHE, RELIEVES EN CARTÓN, ETC.) RECICLAR Y TRABAJAR CON MATERIALES QUE TENGAN EN CASA. **¡NO OLVIDEN ENVIAR LA FOTO, POR WHATSAPP Y LOS AUDIOS/ O VIDEOS DE LAS RESPUESTAS!**

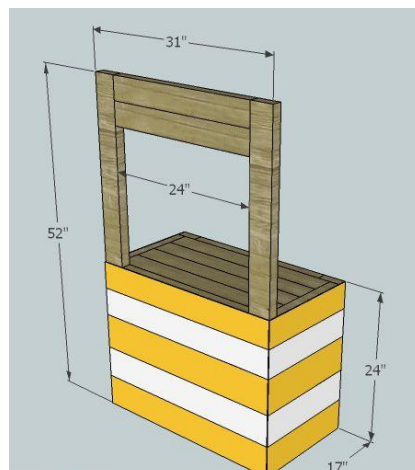

**DOCENTES:** ALEJANDRA CANTERO, FABIOLA BREVIERE, CLAUDIA CASTRO, ANA MARÍA GARCÍA.

**NOTA:** TRABAJAR SOBRE LA PARTE DE ABAJO, DEL QUIOSCO.

LA CARTAPESTA O ENGRUDO, ES UN PEGAMENTO QUE SE REALIZA A BASE DE HARINA Y AGUA A PUNTO DE HERVIR, EMPLEAR UN LITRO DE AGUA Y LA MITAD DE UNA TAZA DE HARINA, Y REVOLVER DESARMANDO GRUMOS. DEJAR ENFRIAR PARA UTILIZAR.

**PARA QUE LAS SEÑOS PUEDAS VER CÓMO TRABAJASTE, DEBES ENVIAR FOTOS, AUDIOS O VIDEOS EXPLICANDO CÓMO ARMASTE Y CÓMO QUEDÓ TU QUIOSCO.**

MMM...  
A VER...CÓMO  
DISEÑO MI  
QUIOSCO.



**VICEDIRECTORA:** BETTINA GIZZI

**DIRECTORA:** NILDA CHICÓN

**DOCENTES:** ALEJANDRA CANTERO, FABIOLA BREVIERE, CLAUDIA CASTRO, ANA MARÍA GARCÍA.