

ESCUELA: Escuela de Educación Especial Merceditas de San Martín

Docentes: Romina Pintos, Daniel Mallea, Amalia Baldovino Martín, Noelia Florencia Quiroga, Adriana Guevara.

Grado/Año: “Sección Artística”

Nivel “Jóvenes y Adultos”

Turno: Tarde

Áreas: Integradas – Educación Física– Teatro - Música

Título: “Las tradiciones”

CONTENIDOS SELECCIONADOS:

- Valoración y respeto por la diversidad cultural, étnica, de género, de ideas.
- Independencia y autonomía en el accionar cotidiano.
- Aproximación a algunos cambios y permanencias a través del tiempo en las formas de vida de algunos de los pueblos originarios del actual territorio argentino.
- Inicio en el conocimiento y la valoración de los acontecimientos, los festejos y las conmemoraciones significativas para la comunidad, la localidad, la Provincia y la Nación.
- Reconocimiento y valoración de algunas formas en que el pasado se manifiesta en el presente.
- Observación sistemática de imágenes y objetos antiguos.
- Música: Patrimonio Cultural Nacional.
- Educación Física: Juegos tradicionales y populares. Habilidades físicas y motrices.
- Teatro: Identidad y cultura. Observación y registro de costumbres y tradiciones familiares.

DESARROLLO DE ACTIVIDADES:

DÍA N ° 1

- ♦ ÁREA PEDAGÓGICA “LENGUA Y MATEMÁTICA”
- ♦ En familia, marcarán en su calendario los días de este nuevo mes que comienza: NOVIEMBRE.



◆ ÁREA MÚSICA

1. Escuchar la canción “costumbres argentinas”
https://www.youtube.com/watch?v=hj9vRy_5rUg
2. Elige tres costumbres las cuales realizas frecuentemente y dibújalas en el cuaderno.

DÍA Nº 2

◆ ÁREA PEDAGÓGICA “CIENCIAS SOCIALES”

1. Lee el siguiente texto:
“Cada 10 de noviembre se celebra en la **Argentina** el “**Día de la Tradición**”, en homenaje al escritor José Hernández que nació ese día, creó el Martín Fierro y defendió las tradiciones gauchas y sus costumbres.”



◆ ÁREA EDUCACIÓN FÍSICA

1. Leer en familia los siguientes conceptos; luego dialogar.
 - **“Las tradiciones deportivas”** son un conjunto de conductas, actitudes, normas morales o valores formados históricamente en la esfera deportiva, que rigen la actividad, transmitido de generación y determinados por los intereses de clase del grupo humano.
 - **“Juegos Tradicionales”**: son los juegos autóctonos, que se realizan sin ayuda de juguetes tecnológicamente complejos, sino con el propio cuerpo o con recursos fácilmente disponibles en la naturaleza (arena, piedritas, hojas, flores, ramas, etc.) o entre objetos caseros (cuerdas, papeles, tablas, telas, hilos, botones, dedales, instrumentos reciclados procedentes de la cocina o de algún taller, especialmente de la costura).
 - **“Juegos Populares”**: son aquellos juegos que se encuentran muy vinculados a las actividades del pueblo y que a lo largo de los años y de las generaciones han ido transmitiéndose de padres a hijos. No existe un origen concreto, ya que han nacido de la necesidad del hombre a jugar y sus características, que dependen de la zona geográfica donde se juegue, incluso suelen presentar diferentes nombres, aunque se trate del mismo.

► El “valor de estos juegos” tanto **tradicionales** como **populares**, se han convertido en apoyos importantes dentro de las clases de educación física pues ha ido demostrando que son elementales a la hora de desarrollar las capacidades físicas y motrices.

2. Observar en familia el siguiente video “Los mejores momentos históricos del Deporte Argentino”. <https://www.youtube.com/watch?v=0cXl6JQgsfg>

DÍA Nº 3

◆ ÁREA PEDAGÓGICA “CIENCIAS SOCIALES Y LENGUA”

1. Observa el siguiente video y luego charla con la familia lo visto.

<https://www.youtube.com/watch?v=mgNAA7QnDes>

◆ ÁREA TEATRO

1. Contesten en familia las siguientes preguntas.

- | | |
|---|--------------------------------------|
| ▪ ¿Mate dulce o Amargo? | ▪ ¿Semita o tortita? |
| ▪ ¿Torta con dulce de leche o chocolate? | ▪ ¿Cocinar en horno de gas o a leña? |
| ▪ Para algún domingo: ¿asado o pastas con tuco? | ▪ ¿Viento Zonda o Sur? |
| ▪ ¿Locro o tomaticán? | ▪ ¿Cueca o Zamba? |

2. Observen las respuestas que eligió cada uno. ¿Hay alguna que la eligió toda la familia?

DÍA Nº 4

◆ ÁREA PEDAGÓGICA “LENGUA” Nuestras comidas tradicionales

1. Observa y nombra las comidas que reconoces.





◆ ÁREA MÚSICA

1. Escuchar canción folclórica https://www.youtube.com/watch?v=K_EBOoc5cKM
2. Encontrar el instrumento musical que se escucha en la canción. Sigue por la línea de puntos. También puedes dibujarlo.

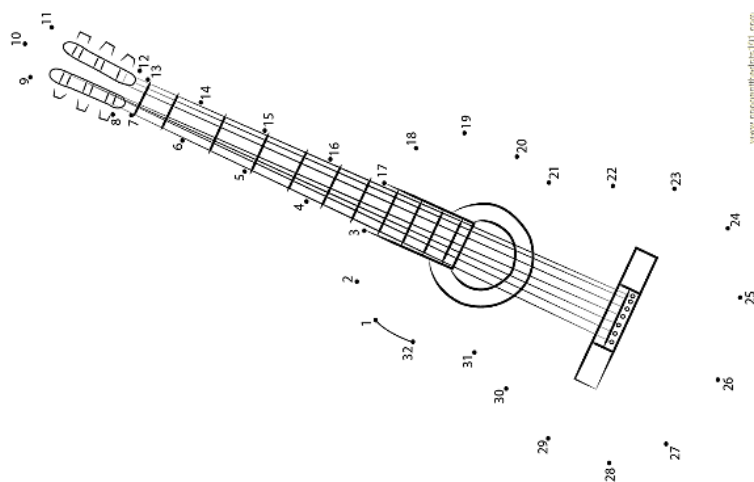

DÍA Nº 5

◆ ÁREA PEDAGÓGICA “LENGUA” Nuestras comidas tradicionales

1. Enumera las comidas tradicionales que conoces con tu familia, típicas de nuestro país, por ejemplo: locro. ¿Se animan a cocinar algo rico y me mandan una foto?

◆ ÁREA TEATRO

1. Para leer en familia: *"los hermanos sean unidos porque esa es la ley primera. Tengan unión verdadera en cualquier tiempo que sea, porque si entre ellos pelean, los devoran los de afuera"*. Fragmento de Martín Fierro
2. Dialoguen en familia ¿Qué quiere decir el autor con esa frase?

DÍA Nº 6

♦ ÁREA PEDAGÓGICA “LENGUA” **Nuestras danzas tradicionales**

1. Invita a tu familia a bailar alguna danza típica: malambo, gato, cueca, chacarera, carnavalito. La señorita te enviará canciones.

♦ ÁREA MÚSICA

1. Observar y escuchar el video sobre “el carnavalito”
<https://www.youtube.com/watch?v=HViHhpuiGx8>
2. Realizar en familia el baile: una persona canta, otra baila, otra realiza golpeteo de manos y pies. Caracterizados con lo que tenemos en casa: polleras, camisas, sombreros etc. Enviar el video del baile al grupo.

DÍA Nº 7

♦ ÁREA PEDAGÓGICA “CIENCIAS SOCIALES Y LENGUA”

1. Observa e identifica con ayuda de tu familia los juegos tradicionales del Pregunta en casa (padres, abuelos, tíos) cuáles juegos tradicionales jugaban en su infancia, pueden ayudarse con las imágenes.

Invita a jugar alguno de ellos, ¡será divertido en familia!



◆ ÁREA EDUCACIÓN FÍSICA

Ahora ¡¡a jugar y divertirse con juegos tradicionales y populares!!

1. “**Juego la Taba**”: este juego típico consiste en arrojar, desde una distancia, un hueso de la rodilla de la vaca. Si el hueso cae del lado más liso hacia arriba es “suerte” y gana el tirador; si cae de la forma inversa, es “nulo”, pierde el turno. Si cae de costado, se vuelve a tirar. Pueden conseguir el hueso del talón de la vaca o carnero en una carnicería o construir con ayuda de la familia una taba con materiales reciclables.
2. **Juego “la Herradura”**: se necesita una estaca o palo y un par de herraduras, que, si no pueden conseguir, pueden construir las mismas con cartón, plástico o madera. Deben clavar la estaca de modo que salga unos 15 centímetros del suelo. Luego, los jugadores deben ubicarse a unos 5 o 10 metros de distancia y desde esa línea, lanzar las herraduras tratando de embocar en el palo; pueden jugar solos o en familia.

DÍA Nº 8

◆ ÁREA PEDAGÓGICA “LENGUA” Nuestros entretenimientos tradicionales

1. Observa las imágenes e identifica con tu familia los que conocen. Nombra otros...



◆ ÁREA TEATRO

1. Pisen y dialoguen en familia: ¿Hay alguna actividad de entretenimiento que realicen, en familia, que sientan que los une?
2. Pueden realizar esa actividad que les gusta y mandar una foto al grupo.

Docentes responsables:

Romina Pintos, Daniel Mallea, Amalia Baldovino Martín, Noelia Quiroga, Adriana Guevara.

DÍA Nº 9

◆ ÁREA PEDAGÓGICA “LENGUA Y CIENCIAS SOCIALES”

Nuestros entretenimientos tradicionales

1. Observa la vestimenta típica de un gaucho y una paisana



◆ ÁREA MÚSICA

1. Escuchar la siguiente canción <https://www.youtube.com/watch?v=eS9c-cqwZOW>
¿Escuchan tango en sus casas? ¿Sabes cantar o bailar? ¿Qué compositores conocen?
2. Bailar al compás de la música con algún familiar.

DÍA Nº 10

◆ ÁREA PEDAGÓGICA “LENGUA” ¡Adivina la tradición!

1. Jugamos repasando toda la guía: Pide a un familiar que te lea las siguientes adivinanzas y respondes recordando lo aprendido...

SE COCINA A LA PARRILLA
CON FUEGUITO Y MUCHAS BRASAS.
¿CÓMO SE LLAMA LA CARNE
HECHA EN EL FOGÓN DE LA CASA?

PARA COMERLO CON PAN
O SOLITO CON CUCHARA,
NO HAY DULCE COMO ESTE DULCE
QUE LA VACA NOS REGALA.

SE PUEDEN RELLENAR CON CARNE,
TAMBIÉN CON JAMÓN Y QUESO.
LA MASA TIENE REPULGUE,
¿SERÁ QUE ME GUSTAN POR ESO?

DE MANO EN MANO LO PASAN
TODOS QUIEREN UN POQUITO
DULCE O AMARGO DA IGUAL,
SIEMPRE QUE ESTÉ CALENTITO.

¿QUIÉN SE PUDO HABER VESTIDO
CON SOMBRERO Y ALPARGATAS
Y MONTADO EN SU CABALLO
ANDA CON PONCHO Y BOMBACHAS?

EL GAUCHO CUANDO CABALGA
NO PASA NADA DE FRÍO
¿QUIÉN PUEDE DECIR EL NOMBRE
DE LO QUE LLEVA DE ABRIGO?

◆ ÁREA EDUCACIÓN FÍSICA

1. **Juego “La Gallinita Ciega”:**

Este juego es ideal para desarrollar: la atención, los reflejos, la percepción del espacio; con un pañuelo, bufanda o cualquier trozo de tela que tengan en casa, deben vendar los ojos de uno de los jugadores de forma que no pueda ver nada.

Luego, el jugador vendado debe dar vueltas sobre sí mismo mientras los demás cantan lo siguiente: “Gallinita, gallinita, ¿qué se te ha perdido en un pajar? una aguja y un dedal, da tres vueltas y los encontrarás”. Una vez desorientada, la ‘gallinita ciega’ deberá atrapar a uno de los jugadores y reconocer de quién se trata. Si lo consigue, el que ha sido pillado pasa a ser la nueva gallina.

2. **Juego “El Balero”:**

El balero es una pieza de madera, preferentemente en forma de barril, con un orificio en una de sus bases, unido por una cuerda a un palo que termina en punta, con el cual se trata de ensartar la pieza mediante varias maniobras. El juego consiste en ensartar con el mango al balero y los diferentes movimientos que se hacen para ensartar, que se llaman capiruchos, los cuales dan al juego equivalencias que valen puntos. La cantidad de puntos debe ser acordada por los jugadores antes de empezar el juego. A continuación, les dejo un link, para que con ayuda de la familia puedan construir un balero ecológico.
https://www.youtube.com/watch?v=yO_YyiM5oJs

Directivos:

Directora Verónica Bitrán - Vicedirectora Mariela Céspedes - Vicedirectora Verónica Díaz

Docentes responsables:

Romina Pintos, Daniel Mallea, Amalia Baldovino Martín, Noelia Quiroga, Adriana Guevara.