

ESCUELA: E. E. "MARTINA CHAPANAY"**DOCENTE:** LAURA SOSA.**SECCIÓN:** 3° Habilidades "A", Educación Primaria.**TURNO:** Mañana – 2020.**AREAS CURRICULARES:** Integradas.**TITULO:** "Propuesta de Trabajo N°11 –Con Responsabilidad y Alegría".**CONTENIDOS:**

- ❖ **LENGUA:** Expresión oral. El abecedario. Reconocimiento de letras (vocales y consonantes). Lectura de imágenes, palabras, textos sencillos. Comprensión y escucha atenta. Escritura de palabras y oraciones simples. Nombre propio.
- ❖ **MATEMATICA:** Numeración. Identificación, comparación y orden de números. Medidas de longitud. Uso de regla. Nociones espaciales básicas. Líneas. Lectura del calendario.
- ❖ **CIENCIAS:** Efeméride: 21 de Septiembre, Día del Estudiante y la Primavera. Reconocimiento de gustos, ideas y emociones. Las plantas, sus cuidados.

**DESARROLLO DE ACTIVIDADES:****DIA 1.****AREAS CURRICULARES: LENGUA-MATEMATICA.**

ACTIVIDAD N°1: ¡¡Comenzamos con mucha energía la Guía...!! Primero, busca en casa o en el celular un calendario. Averigua: ¿Qué día, número y mes es hoy? Cuenta cuantos días del mes han pasado y cuantos faltan para terminarlo. Busca ayuda si necesitas. Formo con letras móviles la fecha de hoy sobre la mesa y luego la escribo en el cuaderno. Escribe tu nombre completo y el número de D.N.I..

ACTIVIDAD N°2: Lee (o te leen) y comenta luego de la lectura:

- ¿Qué estación se fue? ¿Cuál es la nueva que comienza?
- ¿Qué cambios suceden en esta estación?
- ¿Cuándo comienza? ¿Qué día de la semana es?
- ¿Qué más se celebra ese día?



ACTIVIDAD N°3: Piensa y escribe con ayuda de un adulto, en tu cuaderno que quiere decir este estudiante...:

DOCENTE DE GRADO: LAURA SOSA.

ESPECIALIDAD: LEONARDO BELLI, VERONICA ROSALES, IRMA GOMEZ, YESICA PIZARRO, MARIA ARIAS.



DIA 2.

AREA CURRICULAR: TEATRO.

Contenido: Expresión Corporal y Vocal.

ACTIVIDAD N°1: Realizamos las actividades con la compañía y ayuda de un adulto. ¿Quién hace de comer en casa? Le preguntamos a esa persona si podemos observarla mientras cocina, le pedimos también que mientras lo hace nos cuente todos los pasos que realiza. Si tenemos un celular disponible podemos grabar en una nota de voz lo que él o la cocinera de la casa nos cuente para después poder volver a escuchar las instrucciones.



AREA CURRICULAR: MATEMATICA.

ACTIVIDAD N°2: Con la colaboración de un adulto, jugamos con números mientras repasamos. El juego se llama "Número Secreto": Para jugarlo necesitas escribir en 30 papeles números (puede ser del 1 al 15, del 30 al 50, o del 80 al 100), los que necesites reforzar (por ejemplo: 2 papeles con el número 29, etc.) Luego, reparte 10 papeles a cada jugador, dejando 10 sobre la mesa. A continuación, cada uno debe encontrar su pareja dando vuelta una tarjeta-número; gana aquel que encuentra más.

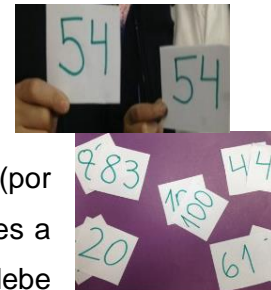

ACTIVIDAD N°3: Después del juego, ordena los números de menor a mayor. Sigue jugando a buscar el anterior y posterior con los números-tarjetas.



DIA 3.

AREA CURRICULAR: MUSICA.

Contenido: Reconocimiento de Sonidos.

ACTIVIDAD N°1:

- _Elegir un programa de dibujos animados que te guste, colocar el sonido de la tele en "mudo" o bajar al todo el volumen y mirarlo.
- _Armar un listado con las canciones que más te gustan de ese programa.
- _Instrumentar las canciones con cosas de la casa.
- _Intentar reproducir las canciones de ambas maneras, con el televisor en "mudo" y con el televisor con el volumen normal acompañando lo que suena.

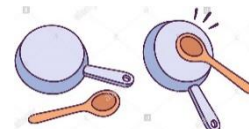

DOCENTE DE GRADO: LAURA SOSA.

ESPECIALIDAD: LEONARDO BELLI, VERONICA ROSALES, IRMA GOMEZ, YESICA PIZARRO, MARIA ARIAS.

AREA CURRICULAR: EDUCACION FISICA.

Contenido: Habilidades motrices básicas locomotivas, desplazamientos, saltos, giros, empuje, tracción, ruidos y equilibrio.

**ACTIVIDAD N°2:** *Entrada en calor:*

- Trote o caminata durante 5 minutos en el patio.
- Skipping A: En el lugar, llevando talones a los glúteos, 3 series de 5 repeticiones.
- Skipping B: Llevando rodillas a la altura de la cintura, 3 series de 5 repeticiones.

Parte Principal:

- Carrera: Colocar a unos dos metros de distancia un elemento (silla, cono, botella, etc.) la actividad consiste en salir a toda velocidad hasta el elemento y volver trotando. Realizar 3 series de 3 repeticiones.
- Carrera: Con los mismos elementos de la actividad anterior pero la distancia sería a tres metros. Realizar 3 series de 3 repeticiones.

Vuelta a la calma: Junto con algún integrante elongamos los grupos musculares.

- Gemelos: Nos apoyamos contra la pared un pie delante y el otro detrás. Apoyando el talón trasero, flexionamos suavemente la rodilla. 5 segundos con cada pierna.
- Cuádriceps: Si es posible buscamos un punto de apoyo. El cuerpo debe estar derecho, las rodillas juntas y llevamos el pie hacia tras apoyándolo en el glúteo. No más de 5 segundos con cada pierna.
- Cuello: Movemos hacia un lado y el otro, hacia arriba y abajo.

AREA CURRICULAR: LENGUA.

ACTIVIDAD N°3: ¡¡Todo sobre mi Nombre...!! Copia (o te copian), investiga y completa el cuadro con los datos de tu nombre.

| | |
|------------------------------|--------------------------------------|
| MI NOMBRE ES: | _____ |
| ME CONTARON QUE LO ELIGIO: | _____ |
| SU ORIGEN ES: | _____ |
| SU SIGNIFICADO ES: | _____ |
| A MÍ ME GUSTA QUE ME LLAMEN: | _____ |
| MI NOMBRE | ME GUSTA <input type="checkbox"/> |
| | NO ME GUSTA <input type="checkbox"/> |
| | PORQUE _____ |

DIA 4.**AREA CURRICULAR: MATEMATICA.**

DOCENTE DE GRADO: LAURA SOSA.

ESPECIALIDAD: LEONARDO BELLI, VERONICA ROSALES, IRMA GOMEZ, YESICA PIZARRO, MARIA ARIAS.

ACTIVIDAD N°1: Lee (o te leen), conversa con un adulto observando tu regla y midiendo tus útiles.

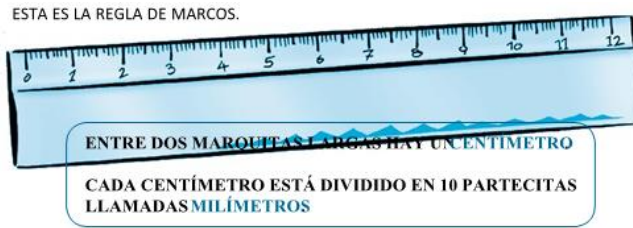

TOMÁ TU REGLA Y MEDÍ:

- EL ANCHO DE TU CUADERNO: CM (CENTÍMETROS)
- EL LARGO DE UN LÁPIZ: CM
- EL ANCHO DE TU CARTUCHERA: CM

ACTIVIDAD N°2: Traza en el cuaderno, líneas usando tu regla: Una línea roja de 2 centímetros, una línea azul de 5 centímetros, una línea verde de 10 centímetros, una línea naranja de 15 centímetros.

AREA CURRICULAR: ARTES VISUALES.

Contenido: La línea en la configuración de la forma y del espacio.

ACTIVIDAD N°3: “Las Líneas”.

La línea es un elemento del cual podemos hacer infinidad de usos, es decir podemos utilizarla de acuerdo a las necesidades de la composición ya sea curvas, quebradas, largas, cortas o combinadas según lo necesitemos.

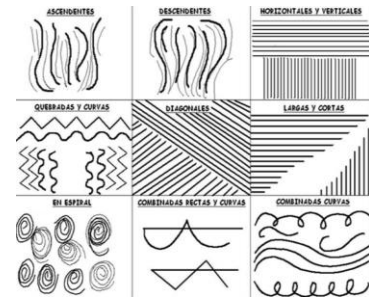

-Observamos en esta obra de Naturaleza Muerta, los diferentes tipos de líneas y copiamos en una hoja blanca de dibujo o cuaderno observando la imagen dada, o puedes realizar tu propia obra.

DIA 5.

AREA CURRICULAR: MATEMATICA.

ACTIVIDAD N°1: ¡¡Continuamos con Líneas y los Colores...!!

El adulto que te acompaña dibuja líneas (como en las imágenes) en tiras de papel de diferentes colores (o lo que encuentres en casa), luego recorta por las líneas trazadas con prolijidad. Con los recortes de papel realiza un collage, pegándolos en una hoja blanca (o en el cuaderno) formando diferentes formas, dibujos. ¡¡Usa tu creatividad y diviértete!! Al finalizar, sacale una foto si es posible y envíamela.



DOCENTE DE GRADO: LAURA SOSA.

ESPECIALIDAD: LEONARDO BELLI, VERONICA ROSALES, IRMA GOMEZ, YESICA PIZARRO, MARIA ARIAS.

AREA CURRICULAR: AGROPECUARIA.**Contenido:** La Huerta en Casa.**ACTIVIDAD N°2:** Lee (o te leen) la siguiente información. Luego, coméntala con un adulto.

| Primavera - Verano | Especie | Forma de siembra | Distancia (cm) * | Días a cosecha |
|--------------------|----------------------------|--|------------------|----------------|
| | Albahaca | Almácigo (set) - Transplante (oct-nov) | 20x40 | 90-100 |
| | Batata | Almácigo (ago) - Transplante (oct) | 40x80 | 210-270 |
| | Berenjena | Almácigo (ago-set) - Transplante (oct-nov) | 50x70 (HD) | 90-120 |
| | Calabaza | Directa a golpes (oct-nov) | 140x250 | 120-150 |
| | Maíz dulce | Directa a golpes (oct-dic) | 30x70 | 100-130 |
| | Mandioca | Directa (ago oct) - | 50-70 x 70-100 | 240-365 |
| | Melón | Directa a golpes (oct) | 90x120 | 100 |
| | Papa | Directa (ago) Directa (feb) | 25x70 | 90-120 100 |
| | Pepino | Directa a golpes (oct) | 70x120 | 50-70 |
| | Pimiento | Almácigo (jul-ago) - Transplante (oct) | 40x70 | 80-100 |
| | Poroto chaucha | Directa a golpes (oct-ene) | 30x70 | 70 |
| | Tomate | Almácigo (set-oct) - Transplante (oct-nov) | 50x70(HD) | 80-100 |
| Zapallo | Directa a golpes (oct-nov) | 100x250/300 | 120-150 | |
| Zapallito | Directa a golpes (oct-ene) | 50x70 | 70-80 | |

ACTIVIDAD N°3: Con ayuda copio en el cuaderno el calendario de siembra.**DIA 6.****AREAS CURRICULARES: LENGUA-CIENCIAS NATURALES.****ACTIVIDAD N°1:** Lee (o te leen) la siguiente texto: “LA SEMILLA”.

UNA MAESTRA, UN DÍA, PLANTÓ UNA SEMILLA. LA PUSO CON MUCHO CUIDADO EN UNA MACETITA ROJA. ROJA Y PEQUEÑA.

TODOS LOS DÍAS LLENABA SU REGADERA Y LA REGABA. A VECES, REMOVÍA LA TIERRA PARA QUE LA SEMILLA NO ESTUVIERA TAN APRISIONADA (PORQUE LA TIERRA CON EL TIEMPO SE ENDURECE). ELLA TRATABA DE PONER LA MACETA UN POCO AL SOL, OTRO POCO A LA SOMBRA. PORQUE A VECES DEMASIADO SOL PODRÍA HACERLE DAÑO. ¡Y DEMASIADA SOMBRA TAMBIÉN!

CUANDO HACÍA MUCHO FRÍO, LA MAESTRA ENTRABA LA MACETITA A LA CASA O LA CUBRÍA CON UN BIOMBO. EN LAS TORMENTAS, CUANDO HELABA O CUANDO HACÍA UN CALOR DE MORIRSE, ELLA LA PROTEGÍA.

CON TANTO AMOR, LA SEMILLITA NO TUVO OTRA OPCIÓN QUE CRECER. UN DÍA BROTO Y UN TALLO FINITO COMENZÓ A ELEVARSE. A LAS POCAS SEMANAS YA TENÍA DOS HOJAS TIERNAS Y PEQUEÑAS.

LA MAESTRA LA OBSERVABA Y ESTABA ATENTA A TODO LO QUE PODÍA OCURRIRLE.

UN DÍA LA SEMILLA, QUE HABÍA APENAS BROTADO, SE CONVIRTIÓ EN UNA BELLA PLANTA. FUERTE, ROBUSTA, ALTA, CON RAÍCES INQUIETAS QUE BUSCABAN PROFUNDIDAD EN LA TIERRA. ENTONCES, LA MAESTRA LA SACÓ CON CUIDADO DE LA MACETA Y LA PLANTÓ EN EL JARDÍN.

ALLÍ LA PLANTITA SE VIO LIBRE Y NO PARÓ DE CRECER. DIO FLORES Y DESPUÉS FRUTOS.

EN LOS OTOÑOS PARECE ENFERMA, DÉBIL. PERO LOS VIENTOS Y EL GRANIZO LA HACEN MÁS FUERTE. LA PLANTA APRENDE, Y LUEGO RENACE MÁS LINDA QUE NUNCA EN PRIMAVERA.

ASÍ, COMO ESA SEMILLITA, SOS VOS.

PATRICIA FITTI

ACTIVIDAD N°2: Comenta con un adulto lo leído, a partir de estas preguntas: ¿Qué otro título se te ocurre para este relato?, ¿De qué manera cuidaba la maestra la planta?, ¿Con qué acciones?, ¿Por qué la autora compara en la lectura las semillas los chicos (o alumnos)?

DOCENTE DE GRADO: LAURA SOSA.

ESPECIALIDAD: LEONARDO BELLI, VERONICA ROSALES, IRMA GOMEZ, YESICA PIZARRO, MARIA ARIAS.

ACTIVIDAD N°3: Copia (o te copian) prolijamente, piensa y ordena las oraciones.

PLANTÓ LA SEMILLA. MAESTRA UNA

SEMILLA LA CRECIÓ HERMOSA.

FLORES. LA PLANTA DIÓ

DIA 7.

AREA CURRICULAR: TEATRO (Contenido: Expresión Corporal y Vocal).

ACTIVIDAD N°1: “Master chef”.

Nos vamos a imaginar que somos unas/os cocineros muy conocidos y que salimos en un programa de la tele. Vamos a **hacer como** que cocinamos la receta que aprendimos en la actividad anterior (Día 2) mientras les vamos contando al público que nos mira por la tele todos los pasos que deben seguir. Es importante que te **caracterices** como un chef, por ejemplo usando un delantal. ¡Qué te diviertas!



AREA CURRICULAR: MATEMATICA.

ACTIVIDAD N°2: Con los números del recuadro forma otros de dos cifras en tu cuaderno.

1, 6, 3, 8, 0, 5

| | | | | | |
|--------------------------|-------|--------------------------|-------|--------------------------|-------|
| <input type="checkbox"/> | _____ | <input type="checkbox"/> | _____ | <input type="checkbox"/> | _____ |
| <input type="checkbox"/> | _____ | <input type="checkbox"/> | _____ | <input type="checkbox"/> | _____ |
| <input type="checkbox"/> | _____ | <input type="checkbox"/> | _____ | <input type="checkbox"/> | _____ |

ACTIVIDAD N°3: Ordena de menor a mayor los números que formaste.

DIA 8.

AREA CURRICULAR: MUSICA (Contenido: Reconocimiento de Sonidos).

ACTIVIDAD N°1:

- _ Grabar esas canciones con un teléfono.
- _ Reproducir las canciones desde el teléfono y tratar de copiarlas con la voz, primero por partes y después la canción elegida de manera completa.
- _ Cantarlas con la voz y acompañados con las cosas/instrumentos encontrados en la casa.
- _ Ordenar los objetos del que produce sonido más largo al más corto.
- _ Ordenar ahora los objetos del que produce un sonido más gordo al que produce el sonido más flaco.



AREA CURRICULAR: EDUCACION FISICA (Contenido: Habilidades motrices básicas locomotivas, desplazamientos, saltos, giros, empuje, tracción, rolidos y equilibrio).

ACTIVIDAD N°2:

Entrada en calor: Trote o caminata durante 5 minutos, luego continuamos como en la clase anterior del día 3 (Skipping A y B).



Parte Principal:

1. Carrera en equipos: Con los mismos elementos de la semana pasada colocarlos a dos metros de distancia, la actividad consiste que el primero de cada equipo saldrá a toda velocidad, dar vuelta en el elemento volver y tocar la mano al siguiente compañero. Gana el equipo que lo realice primero.
2. Como la actividad anterior carrera en equipos pero la distancia varia a tres metros. Gana el equipo que lo realice primero.

Vuelta a la calma: Elongamos los musculos, siguiendo las mismas indicaciones del día 3.

AREA CURRICULAR: MATEMATICA.

ACTIVIDAD N°3: Copia (o te copian) prolijamente en el cuaderno y tacha los números mayores a **21**

| | | | |
|----|----|----|----|
| 30 | 50 | 3 | 48 |
| 12 | 14 | 34 | 5 |
| 6 | 27 | 38 | 53 |

DIA 9.

AREA CURRICULAR: ARTES VISUALES (Contenido: La línea en la configuración de la forma y del espacio).



ACTIVIDAD N°1: "Naturaleza Muerta".

-Ya tienes tu dibujo de la naturaleza muerta dibujada de la actividad N°1 (Día N°4). Ahora lo pintaras solamente con líneas de diferente colores puedes utilizar línea rectas, curvas, quebradas etc., guíate con el ejemplo. Suerte pequeño artista.

AREA CURRICULAR: LENGUA.

ACTIVIDAD N°2: Lee en voz alta y repasa:

| | | | | |
|----|----|----|----|----|
| A | E | I | O | U |
| AU | IE | IA | IO | OI |
| EU | IU | OU | UE | EI |
| UI | UA | AI | AE | EA |

| | | | | |
|----|----|----|----|----|
| A | E | I | O | U |
| a | e | i | o | u |
| O | E | A | U | I |
| o | e | a | u | i |
| au | ie | ia | io | oi |
| eu | iu | ou | ue | ei |
| ui | ua | ai | ae | ea |
| Au | Ie | Ia | Io | Oi |
| Eu | Iu | Ou | Ue | Ei |
| Ui | Ua | Ai | Ae | Ea |

ACTIVIDAD N°3: Observa la imagen, y repasa en voz alta el abecedario. Puedes formarlo en la mesa con letras móviles, busca ayuda de un adulto si es necesario. Luego, escríbelo prolijamente en el cuaderno de acuerdo la segunda imagen y pinta las letras de tu nombre.

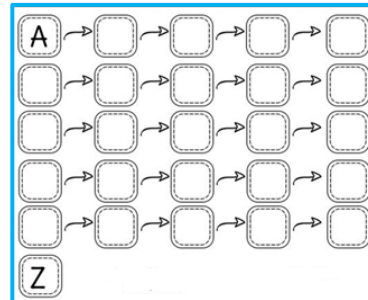
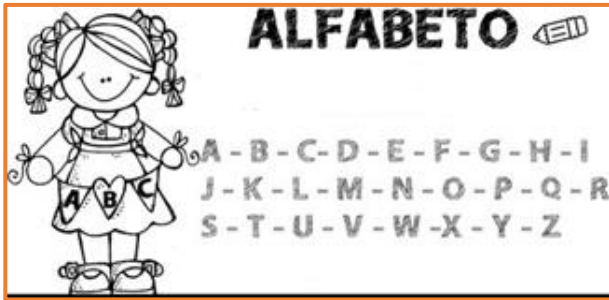

DIA 10.

AREA CURRICULAR: AGROPECUARIA.

Contenido: La Huerta en Casa.

ACTIVIDAD N°1: Para la actividad vamos a necesitar: 1 botella descartable, semillas de pimiento, 1 clavo, 1 tijera, 1 cuchara, tierra y agua. Cuando cocinen en casa, sácale las semillas al pimiento, déjala secar 3 días y luego las puedes sembrar.



ACTIVIDAD N°2: Con ayuda de un adulto: A) coloca la botella de manera horizontal, B) corta la parte superior con la tijera, C) con un clavo realiza orificios en la parte inferior de la botella, D) llena la botella con tierra, E) con una cuchara realizo 6 hoyitos en la tierra para en la tierra y siembra las 6 semillas de pimiento recuerda dejar una cierta distancia entre ellos, F) riégalo todos los días con poca agua. No olvides colocarlo en un lugar soleado.

AREAS CURRICULARES: MATEMATICA.

ACTIVIDAD N°3: ¡¡Recreo...!! Copia (o te copian) prolijamente en el cuaderno. Luego, une con flechas los siguientes conceptos espaciales con los círculos.

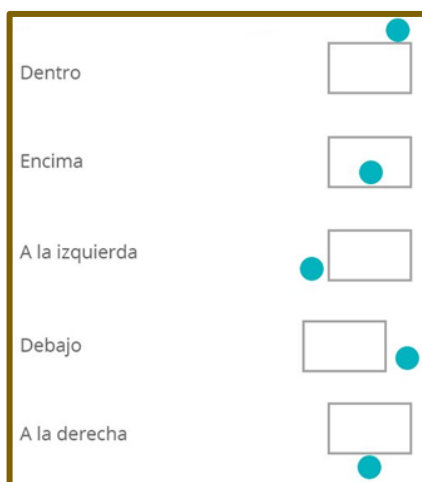

DIRECTORA: MARIELA GARCIA

-

VICEDIRECTORA: MIRIAM CABRERA.

DOCENTE DE GRADO: LAURA SOSA.

ESPECIALIDAD: LEONARDO BELLI, VERONICA ROSALES, IRMA GOMEZ, YESICA PIZARRO, MARIA ARIAS.