

GUÍA PEDAGÓGICA N°23 DE RETROALIMENTACIÓN (Grupo 1)

Escuela: Saturnino Segurola. **CUE:** 700014200

Turno: Mañana - Tarde

Docentes: Juan Mayra- Torres Soledad



Área/s: Matemática- Lengua- Ciencias Sociales- Ciencias Naturales- Formación Ética
Educación Musical- Educación Física

Título de la propuesta: "¡A diseñar objetos!"

Contenidos:

- **Matemática:** cuerpos geométricos: propiedades y nombres de los cuerpos- Suma y resta: distintos significados: unir, agregar, retroceder, avanzar, perder, quitar, etc.- Cálculo mental
- **Lengua:** La comprensión de textos instructivos accesibles para niños (recetas, instrucciones para elaborar un objeto, consignas escolares, etc.)
- **Ciencias Naturales:** El cuerpo humano: características morfológicas externas del cuerpo humano: partes externas (cabeza, tronco y extremidades). Hábitos saludables
- **Ciencias Sociales:** Formas de vida, organización familiar, trabajos, de transmisión de culturas, costumbres, creencias.
- **Formación Ética:** Los valores y su puesta en práctica en diferentes situaciones áulicas, familiares y sociales.
- **Educación Física:** Habilidades motrices básicas locomotivas.
- **Educación Musical:** Percusión corporal: planos sonoros (pies, muslos, palmas y castañetas) y otras posibilidades sonoras del cuerpo.

INDICADORES DE NIVELACIÓN:

INDICADORES	LOGRADO 	EN VIAS DE LOGRO 	NO LOGRADO 
Identifica las partes de un texto instructivo.			
Escribe y produce textos instructivos.			
Relaciona los cuerpos geométricos con objetos de la vida cotidiana.			
Distingue de manera adecuada los distintos cuerpos geométricos con sus respectivas propiedades.			
Resuelve situaciones problemáticas en diferente contexto.			
Identifica las partes del cuerpo humano.			
Reconoce la importancia del cuidado del cuerpo.			
Reconoce las costumbres y tradiciones de la familia.			
Utilizar el cuerpo como fuentes sonoras.			
Construye y practica el circuito coordinativo en familia.			

Desafío: Te propongo diseñar un robot con objetos con formas de cuerpos geométricos. Explicar a través de un texto instructivo como lo hiciste.

Desarrollo de actividades:

Fecha: Jueves 19 de noviembre



Patricio se entretiene armando un robot. Mira los materiales que utilizo.

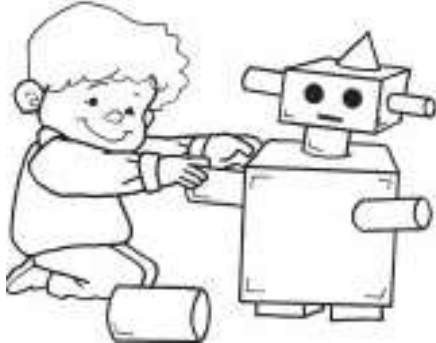

MATERIALES

- ✓ Caja de distintos tamaños.
- ✓ Botones
- ✓ Pegamento
- ✓ Cartulina de colores

1. Escribe los pasos que faltan para poder armar el robot.

PASOS

1. Buscar cajas de distintos tamaños con forma de cuerpos geométricos.
2.
3.
4.
5.
6.

¡A PENSAR! Y responder según las formas que tiene el ROBOT.

- ✓ Los brazos del robot a que cuerpo geométrico tiene forma de _____
- ✓ El sombrero tiene forma de _____
- ✓ La cabeza tiene forma de _____
- ✓ El cuerpo del robot tiene forma de _____





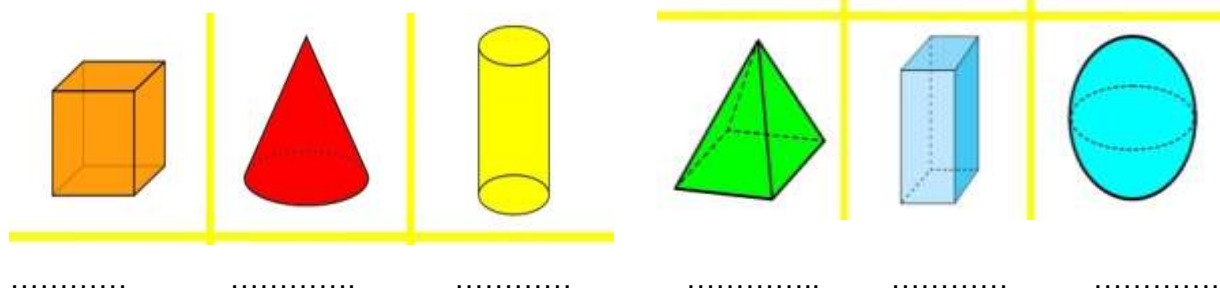

Viernes 20 de Noviembre

1. Escribe el nombre a los siguientes cuerpos:





2. Completa la siguiente tabla

ÁREAS INTEGRADAS

Dibujo	Nombre del cuerpo	Rueda o no rueda
		
		
		
		
		
		

3. Lee los diálogos y une con una flecha a la imagen que corresponda.



 PUEDE RODAR. NO ES LA ESFERA.

 NO PUEDE RODAR. TODAS LAS CARAS SON IGUALES.

 PUEDE RODAR. PARECE UN CAÑO CON TAPAS.

 NO PUEDE RODAR. PARECE UN EDIFICIO SIN VENTANAS.

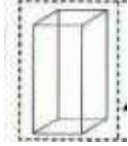
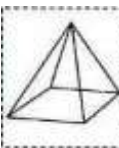
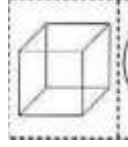
 NO PUEDE RODAR. NO ES CUBO NI PRISMA.

4. Busca varios objetos reciclables que tengan forma de cuerpos geométricos y selecciona los que te pueden servir para armar tu propio **ROBOT**.

Martes 24 de Noviembre

1. Mamá me lee el texto en voz alta y sigo la lectura en soporte papel.

ME DIBUJO

VOY A DIBUJAR MI CUERPO,
 PRIMERO HARE LA CABEZA,
 EL CABELLO, DOS OREJAS,
 LOS DOS OJOS Y LAS CEJAS.

EN EL CENTRO UNA NARIZ,
 MAS ABAJO UNA BOQUITA,
 CUELLO, HOMBROS Y DOS BRAZOS
 MAS LA PANZA BIEN GORDITA.

ÁREAS INTEGRADAS

LO COMPLETO CON LAS PIERNAS,
CINCO DEDOS EN MIS PIES,
CINCO MÁS EN CADA MANO
¡QUE BONITO QUE SE VE!

ME OLVIDABA DEL OMBLIGO
Y TAMBIEN DE LAS RODILLAS,
DE LOS CODOS, LAS MUÑECAS,
¿DONDE HAGO LAS COSTILLAS?

AHORA QUE YA ESTA LISTO
LO PINTARE SUAVECITO,
LO GUARDARE COMO RECUERDO
DE CUANDO ERA CHIQUITO

2. A partir de la lectura, responde en tu cuaderno las siguientes preguntas:
 - ¿Cuáles son las partes del cuerpo que nombra el poema? Lee y subraya las palabras que indican los nombres de cada parte.
 - ¿Qué partes del cuerpo humano usan para caminar?
 - ¿Cuándo dibujan o escriben, que partes del cuerpo usan?
 - ¿Cuándo corremos en Educación física? Que partes usan?
 - ¿Y cuándo bailamos?

3. Señala y escribe el nombre de las partes que nombra el poema:

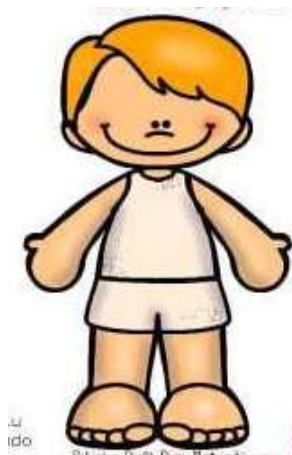

Educación Musical

1. Escucho con atención el audio de la canción "El juego del aplaudir"

ÁREAS INTEGRADAS

2. Bailo y acompaño la canción como indica la misma
3. ¿Qué partes del cuerpo suena?
4. Ordeno que suena primero
5. ¿Qué parte del cuerpo no suena?

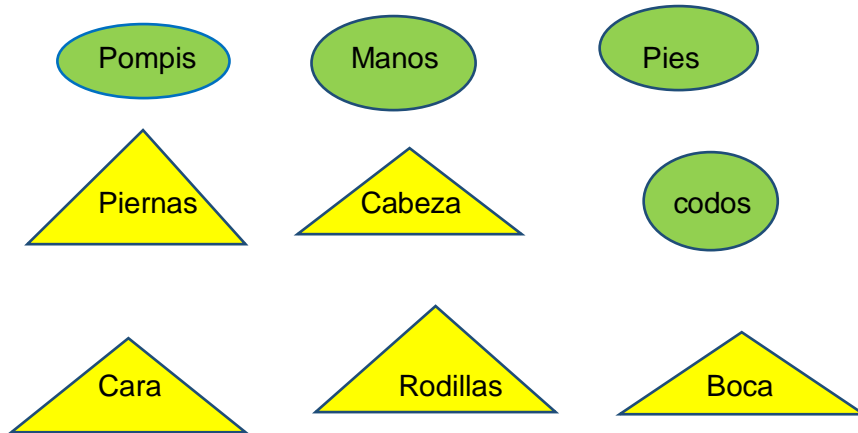

6. Grábate bailando la canción
7. Espero tu video

Miércoles 25 de Noviembre

Para cuidar el cuerpo necesitamos de hábitos saludables.

Observa la imagen y escribe a que hábito saludable se refiere cada dibujo



.....

.....

.....

.....

.....

¡DISTINTOS PERO IGUALES!

1. Observa y lee.



2- Conversa con mamá y responde oralmente.

- a. ¿En qué nos parecemos? ¿En qué nos diferenciamos?
 - b. ¿Por qué es importante respetar y valorar nuestras diferencias?
2. Recortar imágenes de costumbres o tradiciones familiares y confeccionar un collage.
Elige un título en familia que exprese lo realizado
3. Escribir una receta familiar tradicional que cocinan en familia.
Debes tener en cuenta como se escriben las recetas.

Jueves 26 de Noviembre

1-Lee las siguientes situaciones problemáticas y Resuelve.

Registra en el cuaderno.

- A. La abuela de Isidoro tiene una panadería. Horneó 254 medialunas de manteca y 322 de grasa. ¿Cuántas medialunas tiene listas?
- B. También preparó 189 tortas para vender. Solo vendió 85. ¿Cuántas le quedan para vender?

Educación Física Con ayuda de la mamá, papá o hermana/o mayor construir un circuito coordinativo con aros (dibujados o formados con cinta, piola en el piso) ubicados a 5 metros de una pared, donde dibujarán o marcarán con cinta 3 círculos a diferentes alturas. Con una pelota en la mano saltarán los aros (con uno y dos pies) y al llegar a los últimos aros lanzarán la pelota hacia la pared tratando de que esta pegue dentro de cada círculo, luego de cada lanzamiento esperarán el rebote de la pelota para agarrarla y volver a lanzar a otro círculo. Debe realizar el circuito con los integrantes de la familia.

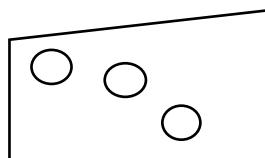
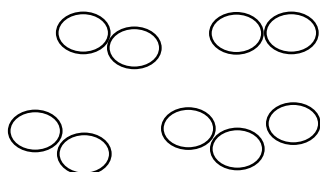

Viernes 27 de Noviembre

Te propongo que con los objetos con forma de cuerpos geométricos que buscaste, diseñes tu propio ROBOT, luego escribas un texto instructivo (tener en cuenta las partes) explicando cómo lo hiciste para luego leer a la Señora.

Con ayuda de un familiar, graba un pequeño video mostrando el robot que realizaste, que materiales utilizaste para armarlo y cuáles son sus pasos para su elaboración.

Comunica mediante una evidencia (video) la tarea realizada a la señora.

Directora: Prof. Aciar, Alejandra

Vicedirectora: Álvarez, Nancy