

GUÍA PEDAGÓGICA Nº 23 DE RETROALIMENTACIÓN-GRUPO 1

ESCUELA: DR. ANTONINO ABERASTAIN CUE: 700020600

DOCENTES: ALEJANDRA CANTERO, FABIOLA BREVIERE, CLAUDIA CASTRO, ANA MARÍA GARCÍA.

GRADO: 2º "A", "B", "C" Y "D" PRIMER CICLO **TURNO:** MAÑANA

ÁREAS: CIENCIAS NATURALES, CIENCIAS SOCIALES, ARTES VISUALES, FORMACIÓN ÉTICA Y CIUDADANA, EDUCACIÓN FÍSICA.

TÍTULO DE LA PROPUESTA: **APRENDEMOS COMPRANDO.**

CONTENIDOS. CIENCIAS NATURALES: LOS MATERIALES LÍQUIDOS Y SÓLIDOS. DIFERENCIAS ENTRE LÍQUIDOS Y SÓLIDOS. HÁBITOS QUE FAVORECEN LA SALUD COMO LA HIGIENE PERSONAL, LA ALIMENTACIÓN, LA ACTIVIDAD FÍSICA, SOCIAL Y EL JUEGO. **CIENCIAS SOCIALES:** EL TRANSPORTE. LOS MODOS EN QUE LAS PERSONAS SATISFACEN SUS NECESIDADES DE TRANSPORTE SEGÚN SUS CONTEXTOS Y POSIBILIDADES. **ARTES VISUALES:** TEXTURAS TÁCTILES, CON FINES EXPRESIVOS EN PRODUCCIONES BIDIMENSIONALES. **FORMACIÓN ÉTICA:** LOS VALORES Y SU PUESTA EN PRACTICA EN DIFERENTES SITUACIONES ÁULICAS, FAMILIARES Y SOCIALES. **EDUCACIÓN FÍSICA:** IDENTIFICACIÓN Y EJECUCIÓN, EQUILIBRIO DEL PROPIO CUERPO Y DE LOS OBJETOS.

INDICADORES DE EVALUACIÓN PARA LA NIVELACIÓN:

- DISTINGUE LAS PROPIEDADES DE ELEMENTOS LÍQUIDOS Y SÓLIDOS EN SITUACIONES DE LA VIDA COTIDIANA.
- IDENTIFICA PRODUCTOS BENEFICIOSOS PARA LA SALUD.
- REGISTRA LAS CARACTERÍSTICAS DE LOS LUGARES POR DONDE SE DESPLAZAN LAS PERSONAS Y DESCRIBE SUS FORMAS DE TRASLADO.
- DISEÑA Y REALIZA LA MAQUETA DE UN KIOSCO Y SU RESPECTIVO MURAL CON DIVERSOS ELEMENTOS TEXTURADOS.
- RESPETA NORMAS EN SITUACIONES COTIDIANAS.
- EXPERIMENTA SITUACIONES DE EQUILIBRIO ESTÁTICO, DINÁMICO DE SU CUERPO Y DE LOS OBJETOS, RESOLVIENDO SITUACIONES MOTRICES VARIAS.

DESAFÍO: **ARMAR UN QUIOSCO, EN FAMILIA, CON ELEMENTOS QUE TENGA EN CASA Y COLOCARLE UN NOMBRE PARA MOSTRAR LO QUE APRENDÍ.**

DOCENTES: ALEJANDRA CANTERO, FABIOLA BREVIERE, CLAUDIA CASTRO, ANA MARÍA GARCÍA.

ACTIVIDADES:**DÍA 1****ÁREA CIENCIAS NATURALES.**

1. Escribe y dibuja cinco productos sólidos y cinco líquidos que encuentres en tu quiosco.
2. Piensa y responde.
 - ¿Podrías poner leche líquida en un envase de papel? ¿Por qué?
 - ¿En qué tipo de envases se encuentran los líquidos y los sólidos en tu quiosco?
3. Si tuvieras que armar meriendas saludables para llevar a la escuela que tengan líquidos y sólidos cada una...
 - ¿Qué productos de tu quiosco elegirías? (arma tres meriendas saludables).
 - ¿En las meriendas saludables que preparaste incorporarías agua?
 - ¿Te parece importante? ¿Por qué?

DÍA 2**ÁREA: CIENCIAS SOCIALES.**

1. En nuestra escuela, ¿en qué parte se encuentra el quiosco?
 - Dibuja el quiosco de la escuela.
2. ¿En qué medio de transporte te trasladarías a comprar un producto que necesitas urgente y no tienes en tu quiosco?
 - ¿Por qué elegiste ese medio de transporte?
 - ¿Podrías haber elegido otro?
3. ¿Qué medios de transporte te parecen apropiados para trasladar mercadería a los quioscos de tu barrio?
 - Pinta el correcto.

BICICLETA

COLECTIVO

AUTO

MOTO

AVIÓN

TREN

CAMIÓN

- Explica por qué elegiste esos.

DÍA 3**ÁREA: FORMACIÓN ÉTICA.**

1. Reflexionamos.
 - Cuando los chicos en el recreo hacían fila para comprar...
 - ¿Todos respetaban su turno? _____

DOCENTES: ALEJANDRA CANTERO, FABIOLA BREVIERE, CLAUDIA CASTRO, ANA MARÍA GARCÍA.



Observar el siguiente enlace para conocer sobre el Arte Urbano en Argentina:

<https://youtu.be/YYkr7i4EU0g> (Se enviara en formato Mp4)

¿Qué soportes utiliza el arte Callejero o Urbano?

¿Qué son los murales?

¿Dónde se encuentran las obras? ¿Existen murales en San Juan? (Enviar audio/video, con las respuestas)

RESOLUCIÓN DEL DESAFIO FINAL

Consigna: Diseñar y pintar un pequeño mural, en el quiosco propuesto por la maestra de grado. Emplear cajas o estructuras de cartón para el armado de la maqueta (escala del alumno).

Imaginar y crear el mural para la maqueta; incorporar texturas táctiles, trabajadas en las guías enviadas.

Emplear para el diseño (revestimiento de la maqueta), diversas técnicas, como collage y pintura (cartapesta con recortes de cartulinas, revistas, dibujos, afiche, telas, temperas, relieve en masa de sal o papel mache, relieves en cartón, etc.) Reciclar y trabajar con materiales que tengan en casa. **¡No olviden enviar la foto, por WhatsApp y los audios/ o videos de las respuestas!**

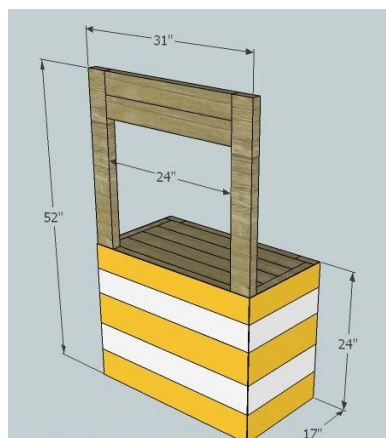

DOCENTES: ALEJANDRA CANTERO, FABIOLA BREVIERE, CLAUDIA CASTRO, ANA MARÍA GARCÍA.

Nota: Trabajar sobre la parte de abajo, del quiosco.

La cartapesta o engrudo, es un pegamento que se realiza a base de harina y agua a punto de hervir, emplear un litro de agua y la mitad de una taza de harina, y revolver desarmando grumos. Dejar enfriar para utilizar.

PARA QUE LA SEÑO PUEDA VER COMO TRABAJASTE DEBES ENVIAR FOTOS, AUDIOS O VIDEOS EXPLICANDO COMO ARMASTE Y COMO QUEDÓ TU QUIOSCO.



VICEDIRECTORA: Bettina Gizzi

DIRECTORA: Nilda Chicón

DOCENTES: ALEJANDRA CANTERO, FABIOLA BREVIERE, CLAUDIA CASTRO, ANA MARÍA GARCÍA.