

GUÍA PEDAGÓGICA N° 23 DE RETROALIMENTACIÓN-GRUPO 3

Escuela: Faustina Sarmiento de Belín.

CUE: 700027500

Docente: Andrea Saita.

Grado: 6°

Ciclo: Segundo

Nivel: Primario.

Turno: Tarde.

Áreas integradas: Lengua. Ciencias Naturales. Formación Ética y Ciudadana. Educación Física.

Título de la propuesta: "Conociendo el camino de la energía."

Contenidos:

Lengua: La escritura de textos en el marco de condiciones que permitan, planificar el texto en función de los parámetros de la situación. **Ciencias Naturales:** Tipos de energía. Acercamiento a la noción de corriente eléctrica. Circuito eléctrico. Formación Ética y Ciudadana: Las normas, su importancia y cumplimiento en los diferentes ámbitos. El diálogo argumentativo, su uso y valoración como herramienta básica en situaciones conflictivas y que no lo son, en diversos ámbitos. La libertad: toma de decisiones en los actos. **Educación Física:** Exploración, descubrimiento, experimentación, elaboración y producción motriz.

Indicadores de evaluación para la nivelación.

Lengua: Elabora de un plan de escritura teniendo en cuenta la situación comunicativa. Produce texto instructivo coherente respetando la estructura del mismo.

Ciencias Naturales: Reconoce un circuito eléctrico. Señala conductores y aislantes térmicos.

Formación Ética y Ciudadana: Distingue situaciones concretas del ejercicio de la libertad. Toma conciencia de la necesidad de prever y hacerse cargo de las consecuencias de sus acciones. **Educación Física:** Ejecuta el circuito coordinativo, respetando tiempo y repetición.

Coordina los ejercicios propuestos en el circuito. Advierte la importancia de la hidratación antes, durante y después de la actividad física.

Desafío: "Construir un circuito eléctrico".

Actividades.

Día 1: Ciencias Naturales.

1-Observa el video, enviado por WhatsApp y completa el mapa mental.

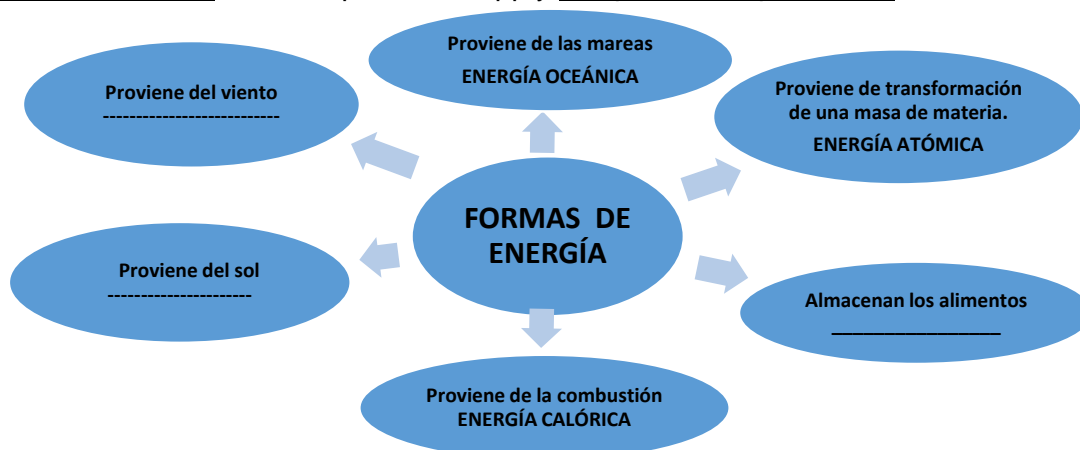

Escuela Faustina Sarmiento de Belín-Sexto Grado-Segundo Ciclo-Retroalimentación

E-La energía se puede extraer de los distintos elementos que nos rodean. Encierra los que corresponda.

mareas – tierra – ríos – viento – sal – petróleo
acero – carbón – vidrio – piedra – gas – arena.

4- Observa el gráfico y explica de dónde se obtiene la energía eólica y en qué se transforma:

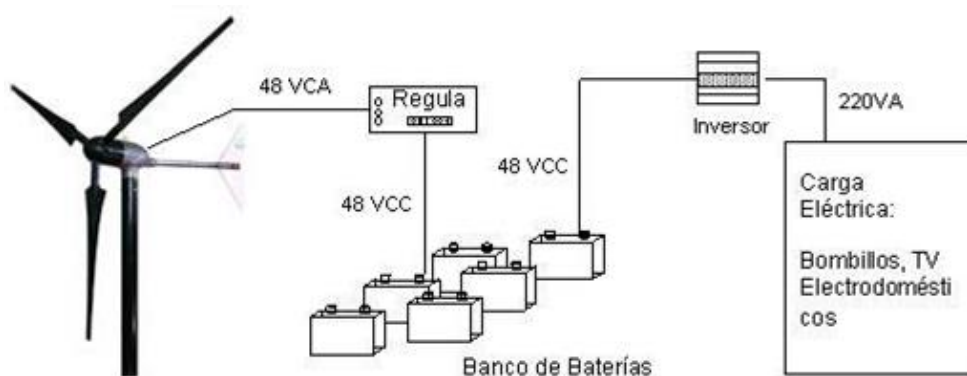

La energía eólica proviene del _____ y se transforma en energía _____.

5-Escribe el nombre de cada forma de energía. Las descripciones sirven de ayuda.



a) Forma de energía que se puede escuchar.

b) Energía que se produce por el movimiento.

E

c) Energía producida por el movimiento de un generador.

A

1-Responde

A- Nombra dos formas de energía no contaminante? ¿Por qué?

B-¿Cuál es la más contaminante? ¿Qué produce en el medio ambiente?

Día 2: Ciencias Naturales.

1-Enumera los pasos del camino que sigue la electricidad desde que se produce en una central hasta que llega a nuestras casas.

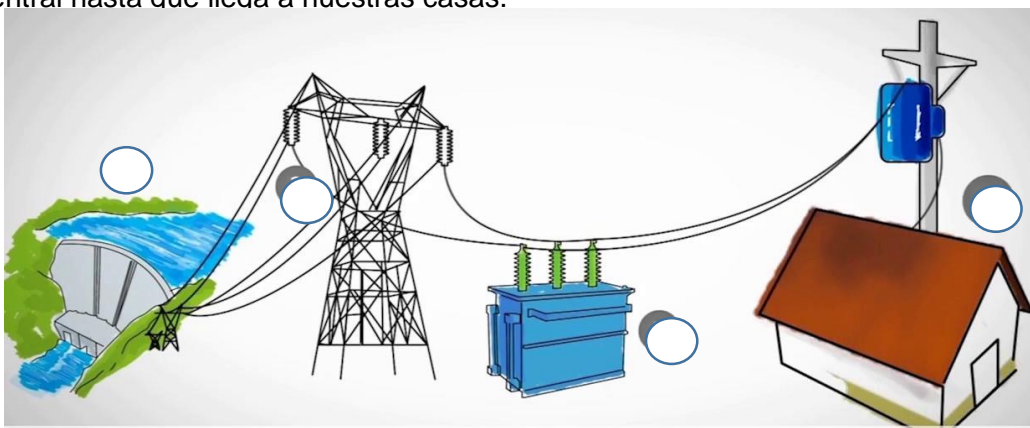

Escuela Faustina Sarmiento de Belín-Sexto Grado-Segundo Ciclo-Retroalimentación

2-Muchos aparatos de uso diario necesitan de la energía de las pilas. Encierra el tipo de pila que usa el control remoto de tu televisor.



3-Observa el video, enviado por WhatsApp. . Link:

<https://www.youtube.com/watch?v=SoPKZbCizz8&feature=youtu.be>

Recuerda y toma nota de los conceptos más importantes.

3-Ubica los nombres las partes del circuito eléctrico. bombilla - pila - interruptor

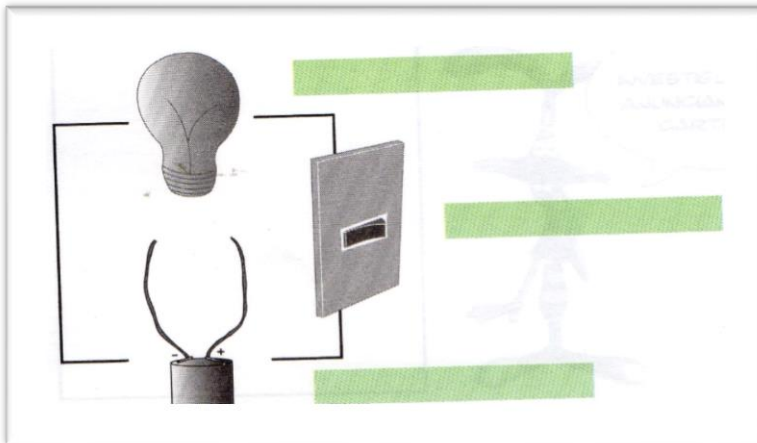

4-Compara los siguientes circuitos eléctricos y explica en cuál de ellos puede encender la lamparita. ¿Por qué?

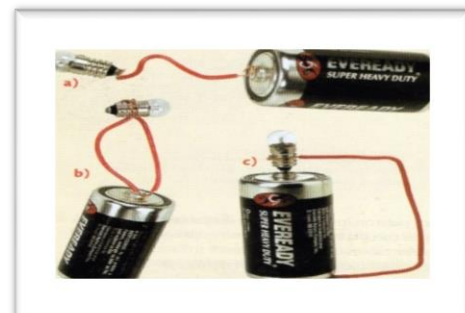

Día 3: Ciencias Naturales / Formación Ética y Ciudadana.

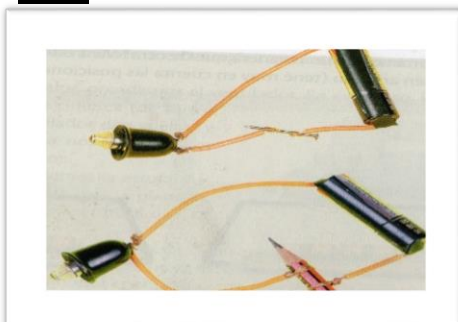

1-Observa los siguientes circuitos eléctricos :

Encierra el dispositivo que permite que se encienda la lamparita y explica por qué se puede encender.

Escuela Faustina Sarmiento de Belín-Sexto Grado-Segundo Ciclo-Retroalimentación

2- Manos a la obra: Arma un circuito eléctrico. Escribe un texto instructivo con los pasos que seguiste para armar tu circuito eléctrico.

Materiales:



Procedimiento:

Envíame un video con la explicación de los pasos que tuviste que realizar.

3-La corriente eléctrica que circula en nuestros hogares posee 220 voltios. Esta corriente debe ser utilizada correctamente porque puede resultar nociva para el hombre. Colorea cuál de las siguientes afirmaciones no implica riesgo de sufrir un accidente eléctrico.



- a) Manipular descalzos aparatos eléctricos del hogar.
- b) Cambiar una bombita de luz con la lámpara encendida.
- c) Hacer algún arreglo eléctrico sin cortar la luz.
- d) Desenchufar un aparato eléctrico antes de moverlo de lugar.
- e) Enchufar muchos aparatos eléctricos a una misma boca utilizando triples.
- f) Llamar a un electricista para hacer instalaciones eléctricas.

4-¿Qué debemos saber antes de usar la corriente eléctrica? Escribe dos consejos. Ilustra cada uno.

5- En familia: debate sobre la actitud de estos chicos del barrio.



Juan y Abel jugaban al fútbol, en un campito cercano y accidentalmente cayó la pelota dentro de esta zona cercada. Observa la imagen. Juan trepó el cerco de tela, buscó la pelota y le dijo a su amigo Abel: -¡No pasa nada! -No le cuentes a tu mamá.

¿Está bien o mal la resolución que tomaron? ¿Por qué? ¿Qué hubieras hecho en el lugar de Abel? ¿Qué hubieras hecho en el lugar de Juan?

Día 4: Educación Física

Actividades:

1-Piensa: ¿Qué es un circuito? Es una interconexión de puntos y/ o estaciones que siguen una trayectoria.

Un circuito de entrenamiento físico, se basa en una sesión de ejercicios realizados en estaciones, en cada una de las cuales se trabaja un cierto número de actividades y luego se va rotando hacia otra estación. Al finalizar se vuelve a empezar,

2-Entrada en calor. Hidrátate antes de empezar tu actividad. a-Realizamos 5 abdominales, descansamos 30 segundos y repetimos otros 5 abdominales, como lo hace el camaleón.

Escuela Faustina Sarmiento de Belín-Sexto Grado-Segundo Ciclo-Retroalimentación

b-Busca en el fondo de casa un lugar amplio, trota 30 segundos y camina 30 segundos, repite la secuencia una vez más.

c-Parado, con los pies juntos y a la par, los brazos al costado del cuerpo. Da un pequeño salto, separa los pies y aplaude con las manos sobre la cabeza. Luego salta, junta los pies y los brazos vuelven a estar al costado del cuerpo. Tratamos de hacer estos ejercicios en forma continua.

3- Trabaja en el circuito coordinativo propuesto.

a-Busca un lugar amplio en casa donde colocarás 3 estaciones de ejercicios.

b-En la primera estación realiza abdominales (10 repeticiones).

c-En la segunda estación (hacer un círculo en el piso con tiza o cinta). Haz 15 saltos continuos entrando y saliendo del círculo.

d-En la tercera estación (marcar en el piso 2 líneas separadas 1 metro entre sí), desplázate de una línea, a la otra con galope lateral. Realiza 20 repeticiones. e-Repite el circuito 2 veces, descansa 2 minutos y vuelve a repetir los ejercicios 2 veces más.

4-Responde.

a-¿Qué figura geométrica forman las 3 estaciones del circuito? b-¿Es importante estar hidratados antes, durante y después de realizar actividad física? ¿Por qué?

5- ¡Manos a la obra! Dibuja tu propio circuito coordinativo, usando el propuesto como ejemplo. Usa tu imaginación. Puedes utilizar elementos como aros, sogas, pelotas, etc. Envía foto.

Artes Visuales

Contenidos: Tipos de líneas y formas. Colores primarios y secundarios. Texturas visual y táctil. Procedimientos tridimensionales: construcción.

Indicadores de evaluación para la nivelación: Crea una producción tridimensional. Utiliza la línea, el color y la textura en su producción. Emplea diversos elementos para la producción final.

Desafío: Construir una maqueta de tu futura huerta.

En esta actividad la idea es crear un proyecto de huerta, es decir una pequeña maqueta de tu futura huerta. Para eso, primero busca la caja de zapatos, de tamaño mediano. Primero vas a decorar la caja (por fuera). Utiliza distintos tipos de líneas, formas geométricas, colores primarios y secundarios y texturas táctiles que las puedes lograr con yerba, azúcar algodón, etc. Una vez que la caja está como te gusta, busca un poco de tierra para colocar adentro. Coloca un poco de plastécela y arriba, la tierra. Ahora simula las semillas u hortalizas y vegetales con el material que creas apropiado. Envía una foto de tu trabajo terminado y un audio contando los materiales que usaste y el proceso de trabajo.

Día 5:

Educación Musical. Título de la propuesta: “El universo audible”

Contenidos: Clasificación instrumental: cordófono, aerófono, idiófono, membranófono (según

Escuela Faustina Sarmiento de Belín-Sexto Grado-Segundo Ciclo-Retroalimentación

el elemento vibrante). Subdivisiones de la clasificación básica (Erich M. Von Hornbostel y Curt Sachs). Forma: frases, partes que se repiten, que contrastan. Clasificación vocal: femeninos /masculinos y adulto/ infantil. Los modos y medios expresivos: La voz hablada y cantada.

Indicadores de evaluación para la nivelación: Identifica las características de una pieza musical desde el punto de vista formal y de las características de sus fuentes sonoras.

Desafío: Elaborar fichas de piezas musicales trabajadas.

Actividades: 1- Elige una canción que te guste y que puedas escuchar repetidas veces (si gustas, puedes elegir una de las conocidas en guías anteriores), escúchala y responde a las siguientes preguntas. -¿Las voces que se escuchan son adultas o infantiles? - ¿Las voces que cantan son femeninas o masculinas? ¿La voz se la usa en forma hablada o cantada?

2-Escribe el texto de la canción en tu cuaderno y marca las partes de la misma, eligiendo una de las siguientes formas: -Nombrar sus partes con los términos: “Estrofa”, “Puente”, “Estribillo”, etc. -Nombrar sus partes con letras alfabéticas como: “A”, “B”, “C”, etc.

3-Copia el siguiente cuadro y complétalo nombrando los instrumentos que percibas al escuchar la canción que elegiste, ubicándolos en la clasificación que les corresponda:

Instrumentos <u>Idiófonos</u>	Instrumentos <u>Membranófonos</u>	Instrumentos <u>Cordófonos</u>	Instrumentos <u>Aerófonos</u>

4- ¡Manos a la obra! Confecciona en cartulina, una ficha informativa de la pieza musical que elegiste, con los aspectos estudiados que la caractericen. Puedes usar el modelo de ficha que aparece a continuación:

Nombre:	“San Juan por mi Sangre”
Autor	
Intérprete	
Instrumento. Clasificación según elemento vibrante.	
Clasificación de voces	
Estribillo	

Nota: Toma una fotografía de las actividades resueltas y compártelas con tu profesor.

Directora: Claudia Marisa Montoro.