

Guía Pedagógica N° 18 de Retroalimentación

Escuela: Carlos María de Alvear.

CUE:7000063-00

Docentes: Aracelis González, Marcela Cubillos, Lidia Paredes.

Docentes de Especialidades: Beatriz Oliva, Carolina Vega, Romina Serafino, Juan Carlos Luján.

Grado: 1° A, B y C

Primer Ciclo

Nivel Primario

Turno: Tarde

Áreas Curriculares: Lengua, Matemática, Ciencias Naturales, Ciencias Sociales, Formación Ética y Ciudadana, Educación Tecnológica, Artes Visuales, Educación Física y Educación Musical.

Título: ¡Cuánto aprendimos este año!

Contenidos:

Lengua: La escucha comprensiva de textos leídos o expresados en forma oral por la docente y otro adulto asiduamente. La lectura de palabras, de oraciones que conforman textos con abundantes ilustraciones. La comprensión de textos instruccionales accesibles para los niños. La escritura de palabras y de oraciones que conforman un texto.

Matemática: Cuerpos geométricos: cubos, cilindros. Reproducción y copia de figuras geométricas: cuadrado, triángulo y rectángulo. Ciencias Naturales: Materiales: Clasificación de los materiales. Movimiento de los cuerpos. Causa de los movimientos, clasificación de acuerdo a la trayectoria. Ciencias Sociales: Paisajes rurales y urbanos, características del campo y la ciudad. La producción de bienes primarios de acuerdo a las posibilidades.

Formación Ética y Ciudadana: La relación entre los valores y las normas en situaciones concretas. Puesta en práctica de diferentes tipos de normas. Educación Tecnológica: Usos y movimiento de herramientas. Artes Visuales: Colores primarios y secundarios. Mezclas.

Educación Física: Lanzamiento. Educación Musical: Ejecución instrumental de instrumentos no convencionales. Modo de acción para producir sonido: Percutir. Mediadores: Mano y baqueta.

Indicadores de evaluación para la nivelación:

- * Produce un texto corto observando el paratexto.
- * Reconoce colores primarios y elabora colores secundarios.
- * Manipula la tijera correctamente.
- * Reproduce y construye cuerpos con diferentes materiales.
- * Pasa y recibe, con una / dos manos / el pie, un dado.
- * Reconoce instrumentos musicales folklóricos.
- * Reconoce características de los objetos y materiales.
- * Establece las diferencias entre paisaje urbano y paisaje rural.
- * Respeta las normas familiares.

DESAFÍO: ELABORACIÓN DE UN CUBO CUENTACUENTOS ILUSTRADO PARA LA PRODUCCIÓN DE UN MINI CUENTO.

ACTIVIDAD N° 1 LUNES 09 DE NOVIEMBRE

AREÁ: LENGUA

- 1) LEÉ, CON AYUDA DE UN ADULTO, EL INSTRUCTIVO PARA ARMAR UN CUBO CUENTACUENTOS QUE ENVIARÁ LA SEÑORITA AL GRUPO DE WHATSAPP.
- 2) REALIZÁ LAS INDICACIONES PARA LA ELABORACIÓN DEL MISMO.
- 3) ESCUCHÁ EL AUDIO QUE ENVIARÁ LA SEÑORITA SOBRE LAS IMÁGENES QUE DEBES UBICAR EN CADA CARA DEL CUBO.
- 4) PRODUCE UN BREVE TEXTO, OBSERVANDO LAS IMÁGENES QUE TIENE EN CADA CARA EL CUBO. (PRINCIPIO: HABÍA UNA VEZ – DESARROLLO – FINAL).
- 5) COMPARTE EL MINI CUENTO EN EL GRUPO DE WHATSAPP.

AREÁ: ARTES VISUALES

RECORDAMOS: LOS COLORES PRIMARIOS SON EL ROJO, EL AZUL Y EL AMARILLO. SI MEZCLAMOS DOS DE ELLOS OBTENDREMOS UN COLOR SECUNDARIO, DEPENDIENDO DE QUÉ COLOR MEZCLEMOS OBTENDREMOS: VERDE, VIOLETA Y NARANJA.



ACTIVIDADES:

CON LA AYUDA DE UN ADULTO CONSTRUYE UN CUBO SIGUIENDO EL PLANO: PINTA TRES DE SUS CARAS CON COLORES PRIMARIOS. (ROJO, AZUL Y AMARILLO).

PINTA LAS CARAS RESTANTES CON COLORES SECUNDARIOS (MEZCLANDO DOS PRIMARIOS CADA VEZ: NARANJA, VERDE Y VIOLETA).

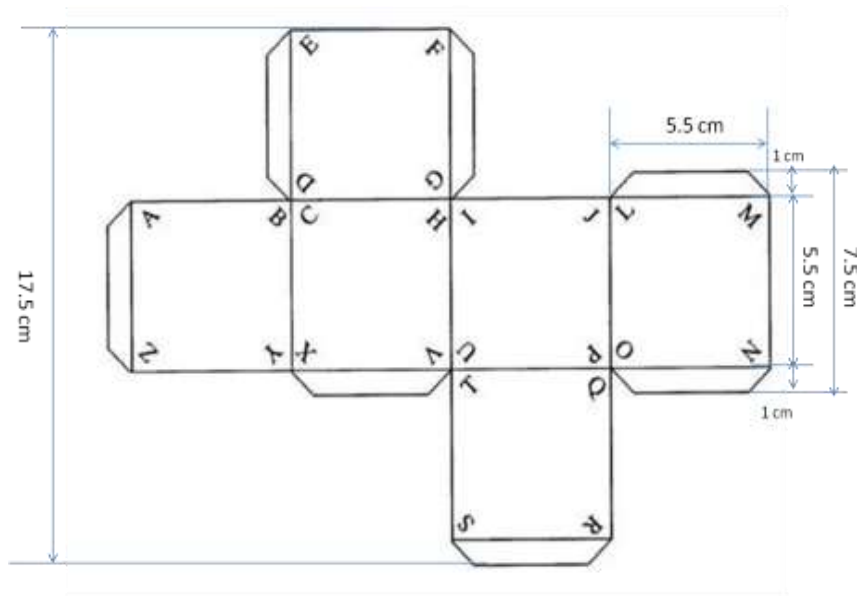

SE LES ENVIARÁ UNA COPIA CON LAS MEDIDAS REALES DEL MODELO DEL CUBO AL GRUPO DE WHASTAPP.

ACTIVIDAD N°2: MARTES 10 DE NOVIEMBRE

AREA: FORMACIÓN ÉTICA Y CIUDADANA

- LLEGÓ LA HORA DE JUGAR CON EL CUBO, PERO ANTES DEBES TENER EN CUENTA ESTOS CONSEJITOS PARA QUE PUEDAS DIVERTIRTE Y APRENDER EN FAMILIA.
- LAVARTE BIEN LAS MANOS Y TENER LIMPIO EL LUGAR DONDE VAS A JUGAR.
- SEGUIR LOS PASOS PARA CONFECCIONAR EL CUBO (RECUERDA QUE DEBES PEDIR AYUDA A UN ADULTO).
- ESPERAR TU TURNO PARA HABLAR O JUGAR.
- ESCUCHAR CON RESPETO LO QUE DICE LA OTRA PERSONA.
- TENER LOS ELEMENTOS PARA ANOTAR LO QUE DICE CADA UNO EN EL JUEGO.



ÁREA EDUCACIÓN TECNOLÓGICA

- 1) OBSERVÁ LAS IMÁGENES DE DISTINTOS TIPOS DE TIJERA.
- 2) IDENTIFICAR EL USO ESPECÍFICO DE CADA TIPO DE TIJERA.



3) DISEÑÁ UNA TIJERA INDICANDO SUS PARTES.

4) ANÁLIZÁ EL PRODUCTO: ¿QUÉ FORMA TIENE? ¿CUÁLES SON SUS PARTES? ¿QUÉ MATERIALES SE UTILIZARON PARA SU CONSTRUCCIÓN? ¿QUÉ FUNCIÓN CUMPLE? ¿CÓMO FUNCIONA? ¿EN QUÉ SE DIFERENCIA DE OTRAS?

5) RECORTÁ LAS IMÁGENES DEL "CUBO CUENTACUENTOS" UTILIZANDO ADECUADAMENTE LA

TIJERA: CON MOVIMIENTOS RECTOS, CURVOS, ASCENDENTES, DESCENDENTES, COMBINADOS.

ACTIVIDAD N° 3: MIÉRCOLES 11 DE NOVIEMBRE

ÁREA MATEMÁTICA

- OBSERVA EL CUBO CUENTACUENTOS. CONSTRUYE TRES CUBOS DE DIFERENTES TAMAÑOS CON PLASTILINA O MASA.
- ¡SEGUIMOS CONSTRUYENDO!
- CONSTRUYE TAMBIÉN, CON PLASTILINA O MASA, TRES CILINDROS, TRES PRISMAS Y TRES PIRÁMIDES DE DIFERENTES TAMAÑOS.
- ¡JUGAMOS!
- LOS ORDENAMOS DEL MÁS CHICO AL MÁS GRANDE.
- ARMAMOS DIFERENTES OBJETOS UTILIZANDO DICHOS CUERPOS.
¡SOLITOS!

- ENCUENTRA EN LA SOPA DE LETRAS EL NOMBRE DE LOS CUERPOS GEOMÉTRICOS Y ÚNELOS CON EL DIBUJO.

C	I	L	I	N	D	R	O
M	L	C	U	B	O	H	Ñ
T	K	P	R	I	S	M	A
O	A	R	W	C	O	N	O



- ¿CUÁL ES EL OBJETO? DESCÚBRELO Y ESCRIBE SU NOMBRE.

- Tiene forma de **cono**, es el
- Tiene forma de **esfera**, es la
- Tiene forma de **cilindro**, es el
- Tiene forma de **cubo**, es el

ÁREA EDUCACIÓN FÍSICA

“JUGUEMOS CON EL SUPER GRAN DADO” ¡BAILANDO O CAMINANDO!...

EXPLICACIÓN DEL JUEGO: AL LANZAR EL DADO AL AIRE Y HACIA ARRIBA, AL CAER, UNA DE SUS CARAS TE VA A MARCAR UN NÚMERO, DEL UNO AL SEIS, C/U TENDRÁ UNA CONSIGNA A REALIZAR Y UN GÉNERO MUSICAL.



ACTIVIDADES:

- BAILAR CON LAS MANOS PEGADAS EN LA PARED MOVIENDO EL CUERPO. - SALTAR COMO LA RANITA. GÉNERO MUSICAL: CUARTETO.
- BAILAR SIN PODER DESPEGAR LOS PIES DEL SUELO. - CAMINAR COMO ELEFANTE. GÉNERO MUSICAL: TECNO.
- BAILAR SÚPER LENTO, COMO SI TUVIERAS EL 1% DE BATERÍA EN TU CUERPO, SACANDO LA LENGUA DE TU BOCA. - CAMINAR COMO EL FLAMENCO CON UN PIE. GÉNERO MUSICAL: ROCK.
- BAILAR MUY RÁPIDO Y REÍRSE A LAS CARCAJADAS MUY FUERTE. - SALTAR COMO CANGURO. GÉNERO MUSICAL FOLCLORE.

Esc. Carlos María de Alvear (Turno Tarde) 1° Grado - Áreas Integradas. Guía N°18

- BAILAR CON TODO EL CUERPO Y DANDO SALTOS. - CAMINAR EN CUADRUPEDIA COMO EL CANGREJO. GÉNERO MUSICAL: POP.
- BAILAR SOLAMENTE CON LAS MANOS, UN PIE Y LA CABEZA. - SALTAR COMO UN CONEJITO. GÉNERO MUSICAL: CUMBIA.

¡A MOVER EL CUERPO Y A DIVERTIRTE...VAMOS!...

ACTIVIDAD N° 4 JUEVES 12 DE NOVIEMBRE

ÁREA EDUCACIÓN MUSICAL

- 1) VER EL VIDEO QUE ENVIARÁ LA DOCENTE POR WHATSAPP: CONSTRUCCIÓN DE UN PELLIZCÓFONO.
- 2) SEGUIR LOS PASOS PARA SU CONSTRUCCIÓN.
- 3) CON LA CANCIÓN QUE ENVIARÁ LA DOCENTE, EJECUTAR EL INSTRUMENTO MUSICAL SIGUIENDO LA CANCIÓN SUGERIDA.

ÁREA: CIENCIAS NATURALES

- 1) CLASIFICÁ LOS MATERIALES QUE USAREMOS PARA LA ELABORACIÓN DEL CUBO CUENTACUENTOS EN SÓLIDOS Y LÍQUIDOS.
- 2) MANIPULÁ LOS SIGUIENTES MATERIALES PARA LA CONSTRUCCIÓN DEL CUBO: TIJERA, LÁPIZ NEGRO, CARTULINA, GOMA, PLASTICOLA.
- 3) REALIZÁ MOVIMIENTOS RECTOS PARA LA ELABORACIÓN DEL MISMO.
- 4) COMPARÁ LOS MOVIMIENTOS RECTOS CON LOS MOVIMIENTOS CURVOS, CIRCULARES, ZIGZAG, COMBINADOS, QUE UTILIZAMOS PARA RECORTAR LAS SILUETAS DE LAS FIGURAS QUE VAN PEGADAS EN CADA CARA DEL CUBO.

ACTIVIDAD N° 5 VIERNES 13 DE NOVIEMBRE

ÁREA: CIENCIAS SOCIALES

- OBSERVÁ EL LUGAR QUE PEGASTE EN EL CUBO CUENTACUENTOS Y COMENTA SI PERTENECE A UN PAISAJE DE CIUDAD O PAISAJE DE CAMPO.
- ESTABLECE LAS DIFERENCIAS ENTRE PAISAJES URBANOS Y PAISAJES RURALES.
- ESCRIBE DEBAJO DE CADA DIBUJO SI SE TRATA DEL CAMPO O CIUDAD.
- SE LES ENVIARÁN LAS IMÁGENES DE CIENCIAS SOCIALES AL GRUPO DE WHATSAPP.

Equipo de Conducción: Claudia Prior y Vicedirectora: Verónica Rojas.