

GUÍA PEDAGÓGICA Nº 9



Docente: Claudia Báez

Curso: 1º Ciclo Primario

Turno: Nocturno

Áreas Integradas: Lengua - Matemática - Ciencias Sociales - Ciencias Naturales - Formación Ética y Ciudadanía.

Título: “Producción de textos breves a partir de viñetas o imágenes concretas”

LENGUA

1. ENUMERA LAS VIÑETAS Y COMPLETA.



➤ PERSONAJES:

.....

➤ LUGAR:

➤ FINAL:

.....

➤ NOMBRE DE LA HISTORIETA

.....

RECUERDA

El adjetivo

Es la clase de palabra que acompaña al sustantivo para expresar una cualidad de la cosa designada por él o para determinar o limitar la extensión del mismo.

Ejemplos:
"adjetivo calificativo;
adjetivo especificativo;
adjetivo comparativo"

ejemplos adjetivo calificativo

La niña es **bonita**

La manzana es **roja**

El sol es **brillante**

2. RELACIONA LOS ADJETIVOS PARA CADA SUSTANTIVO.

ABRIGADO Y SUAVECITO

BLANCA Y LANUDA



TIERNO Y JUGUETÓN

RICA Y JUGOSA

RÁPIDA Y RUIDOSA





3. OBSERVA LA IMAGEN, CONSTRUYE Y ESCRIBE LA PALABRA.

OBSERVA	CONSTRUYE 	ESCRIBE
	
 mochila	
	
 moño	
	
	
	

MUN	ÑO	CHI	ÑE	MAR	DO
MAN	MO	NA	LA	TI	SA
MO	ZA	MU	CA	ME	LLO

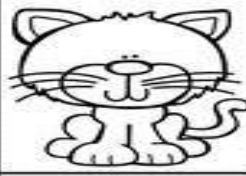
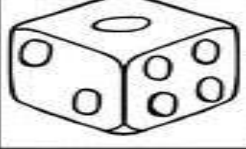
4. ESCRIBA EL SUSTANTIVO Y SEPARA EN SÍLABAS

	GATO	
	DA	
	PA	

MATEMÁTICA

RECUERDA

- ⇒ UTILIZAMOS LOS NÚMEROS ORDINALES PARA ORDENAR.
- ⇒ LOS ORDINALES: 1º, 2º, 3º, 4º, 5º, 6º, 7º, 8º, 9º ...

1. COLOREA SIGUIENDO EL CÓDIGO

- 1.º rojo
- 2.º amarillo
- 3.º verde
- 4.º azul claro
- 5.º rosa
- 6.º naranja
- 7.º marrón
- 8.º negro
- 9.º azul oscuro



2. OBSERVA ESTA FILA DE ANIMALES Y RESPONDA.

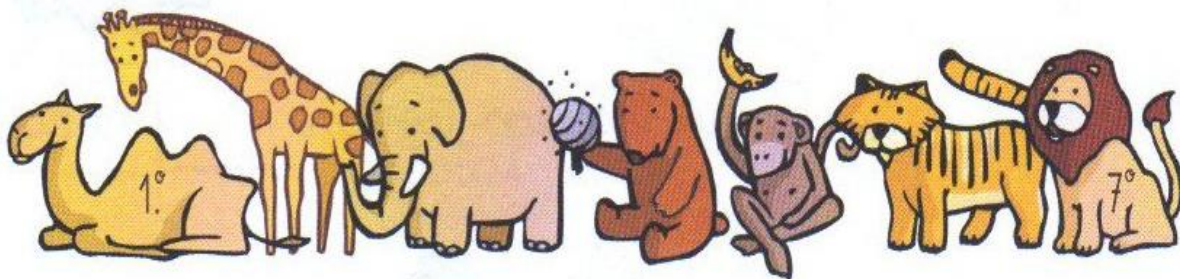

¿QUIÉN ES EL PRIMERO?

¿Y EL SEGUNDO?

¿Y EL QUINTO?

¿Y EL TERCERO?

¿Y EL SEXTO?

¿Y EL CUARTO?

¿Y EL SÉPTIMO?

3. ADIVINA!! UNA LOS NÚMEROS SIGUIENDO LA SERIE.

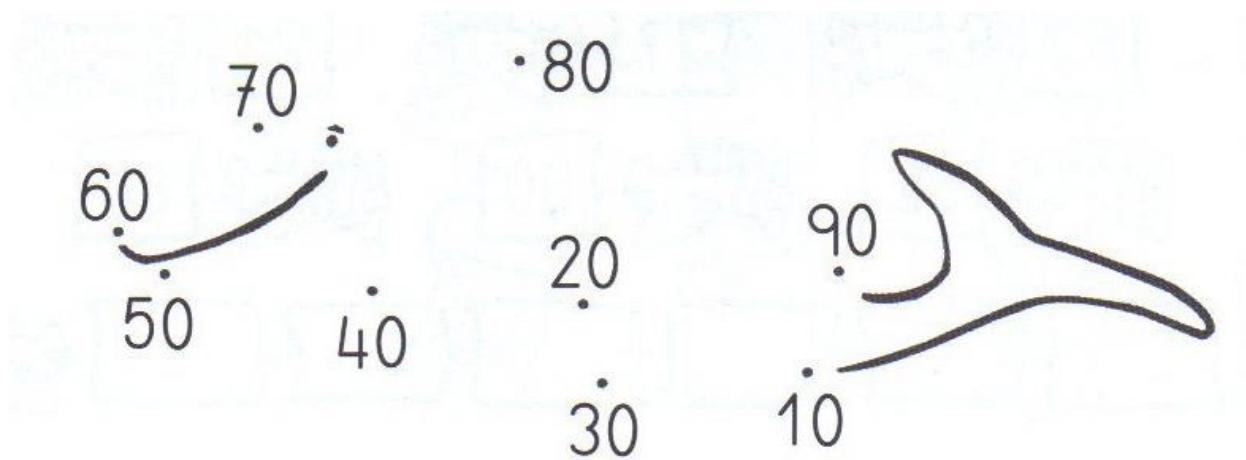

4. CONTINUÁ LA SERIE OPERANDO SEGÚN SE INDICA.

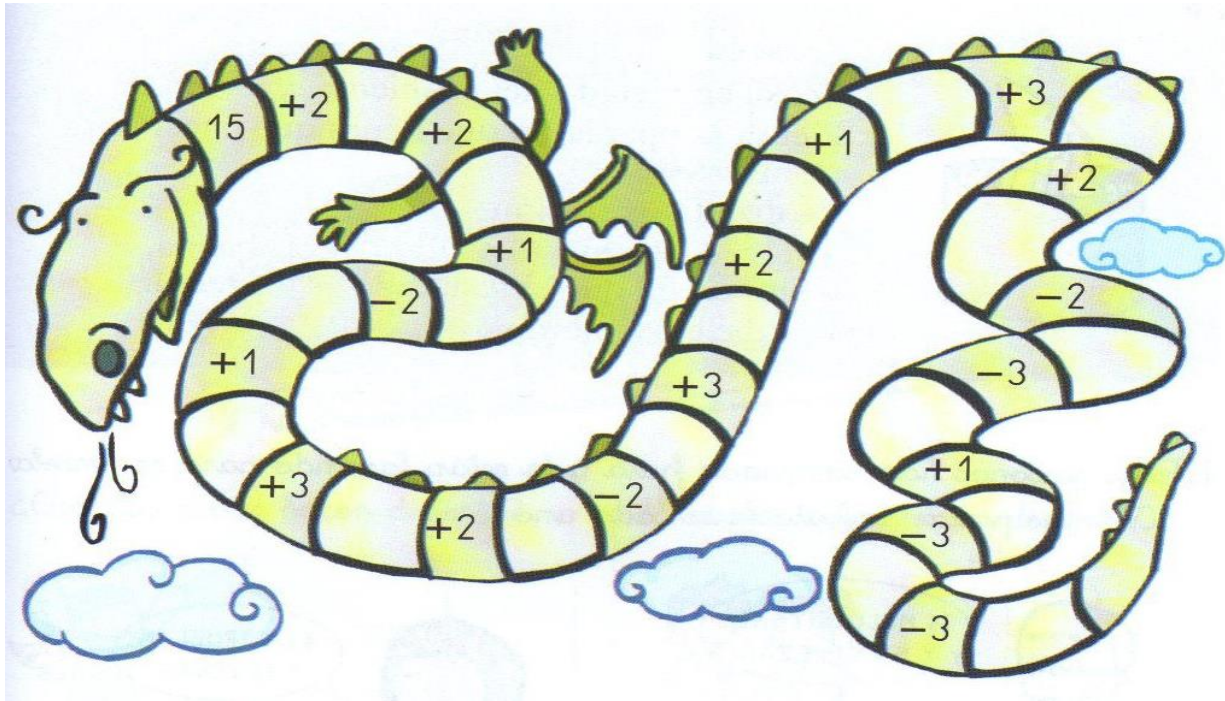

4. RESUELVA

- ▶ EN LA PISCINA HAY 45 PERSONAS TOMANDO EL SOL. 29 EN EL AGUA Y 14 EN EL CÉSPED. ¿CUÁNTAS PERSONAS HAY EN TOTAL?



En total hay

- ▶ EN LA FILA PARA TIRARSE DEL TOBOGÁN HAY 73 PERSONAS. DE ELLAS, 42 SON ADULTOS Y EL RESTO NIÑOS. ¿CUANTOS NIÑOS HAY EN LA FILA?



En la fila hay niños.

GEOMETRÍA

1. CLASIFICA LOS CUERPOS EN (RUEDA O NO RUEDA)

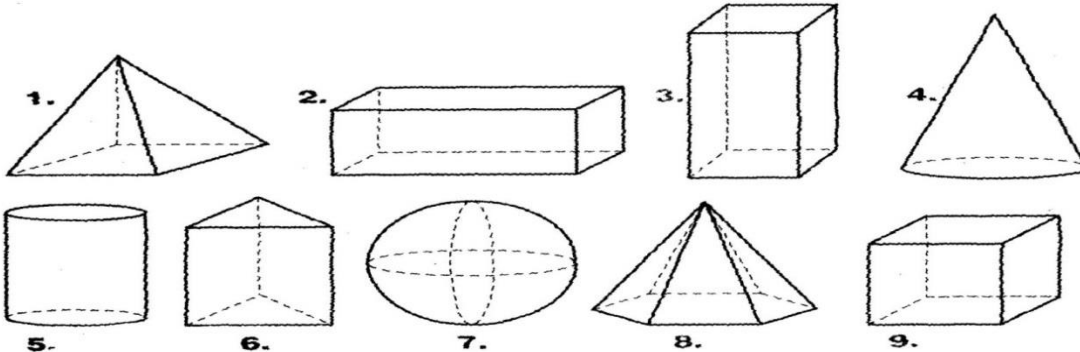

RUEDA	NO RUEDA

FORMACIÓN ÉTICA

► ¿CÓMO ACTUARÍAS EN ESTOS CASOS? PINTÁ LA CORRESPONDIENTE.

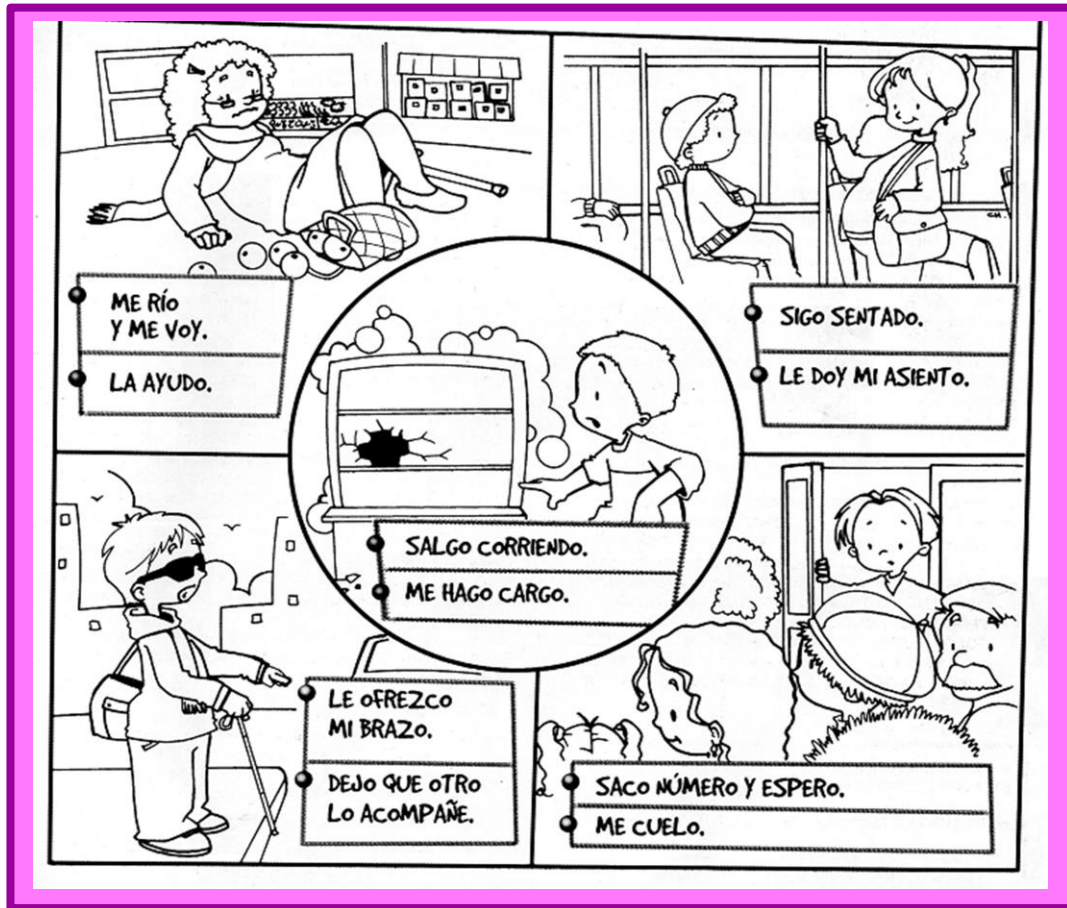

CIENCIAS SOCIALES

1. OBSERVÁ LAS IMÁGENES.



LOS PAISAJES



¿SON IGUALES?



¿QUÉ CARACTERÍSTICA

TIENE EL PRIMER PAISAJE?



.....



¿QUÉ ACTIVIDADES SE

PUEDEN HACER EN ESTE LUGAR?



.....



.....



¿QUÉ CARACTERÍSTICA TIENE EL SEGUNDO PAISAJE?



.....



¿QUÉ ACTIVIDADES SE PUEDE REALIZAR?.....



.....



¿EN CUÁL TE GUSTARÍA VIVIR? ¿POR QUÉ?



TECNOLOGÍA

1) ALGUNOS OBJETOS DE VIDRIO SON TRANSPARENTES, ESO QUIERE DECIR QUE LA LUZ PUEDE PASAR A TRAVÉS DE ELLOS.

- ▶ OBSERVA ESTA HABITACIÓN DONDE LA LUZ DEL SOL ENTRA POR LA VENTANA, ESTO PASA PORQUE EL VIDRIO DEL QUE ESTÁ HECHA ES TRANSPARENTE.



A) AHORA TE PROPONGO QUE AVERIGÜES SI LOS SIGUIENTES OBJETOS SON TRANSPARENTES:



- ▶ SOLO NECESITAS UNA LINTERNA PARA ALUMBRAR ASÍ SI LA LUZ LOGRA PASAR A TRAVÉS DE ELLOS ES PORQUE SON TRANSPARENTES. (PARA OBSERVAR MEJOR REALIZA LA EXPERIENCIA EN UN LUGAR OSCURO).





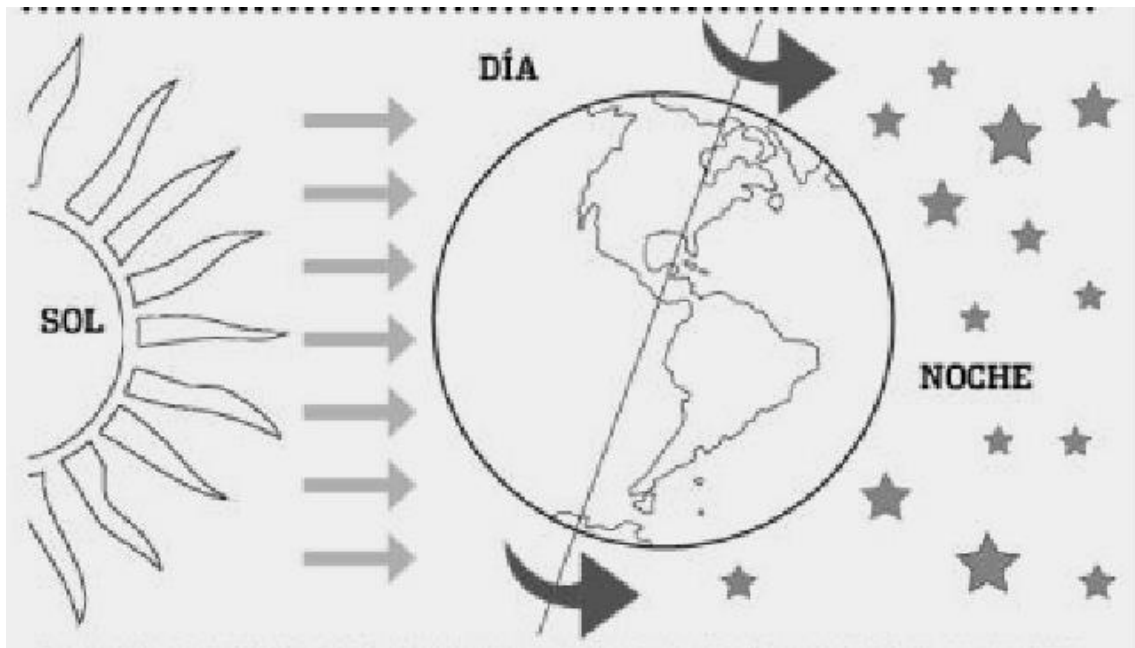

CIENCIAS NATURALES

- ▶ LA TIERRA NO TIENE LUZ PROPIA.
- ▶ ESTA ILUMINADA POR UNA ESTRELLA, EL  QUE NOS DA LUZ Y CALOR.
- ▶ NUESTRO PLANETA ES UNA ESFERA  QUE GIRA SOBRE SÍ MISMA. TARDA 24 HORAS EN DAR UN GIRO COMPLETO.
- ▶ ESTE MOVIMIENTO MARCA EL DÍA  Y LA NOCHE. 

1. COLOREA DE AMARILLO: EL SOL Y SUS RAYOS - **NEGRO**: LA TIERRA DE NOCHE.



2. SUBRAYA LA RESPUESTA CORRECTA

-  EL SOL / LA TIERRA ES UNA ESTRELLA.
-  LA TIERRA COMPLETA UN GIRO SOBRE SÍ MISMA EN 1 DÍA / 1 AÑO.
-  EN LA PARTE DE LA TIERRA QUE ESTA MIRANDO AL SOL ES DE NOCHE / DÍA.
-  A LA VEZ, EN LA PARTE OPUESTA DE LA TIERRA ES DE NOCHE / DÍA.

SR. DIRECTOR CARLOS ESPEJO