



## GUÍA PEDAGÓGICA N° 23 DE RETROALIMENTACIÓN – GRUPO 2

Escuela: Dr. Albert Schweitzer

CUE: 700019900

Docente/s: Bettina Gizzi – Laura Toledo

Grado: 2º A-B

Turno: Tarde

Área/s: Matemática – Lengua – Educación Musical – Educación Tecnológica.

Título de la propuesta: ¡Estamos de cumpleaños!

Contenidos:

**Matemática**: Respecto del N° y el sistema de numeración: El número natural hasta 700.

Funciones y usos en la vida cotidiana. Construcción y uso de la sucesión de números naturales de forma oral y escrita. Relaciones numéricas (mayor, anterior, siguiente). Escrituras equivalentes de un número. Valor posicional de las cifras de un número. **Respecto de las**

**operaciones**. Suma y resta (unir, agregar, retroceder, avanzar, perder) Cálculo mental y

aproximado. Mitad y doble. Reproducción de figuras geométricas: cuadrado, rectángulo,

triángulo, círculo. **Lengua**: Escucha comprensiva de textos leídos por el docente y otros adultos

(canciones y adivinanzas). Exploración de variados materiales escritos (tarjetas de cumpleaños, adivinanzas, listados). Lectura compartida con otros adultos de textos de interés

para los niños. Lectura autónoma de palabras y oraciones que conforman textos. La

comprensión de textos instruccionales accesibles para los niños (instructivo come coco).

Escritura autónoma de palabras y oraciones que conforman textos (mensajes, invitaciones)

respetando las correspondencias entre sonidos y letras, separando las palabras en la oración.

Reconocimiento de la red semántica de textos leídos y escuchados: palabras o frases con las

que se nombran ¿Qué o quién es? o califican ¿Cómo es?, expresiones para ampliar el

vocabulario. **Educación Musical**: Movimiento libre: rondas Instrumento cotidiáfono. **Educación**

**Tecnológica**: Propiedades de los materiales.

*Indicadores de evaluación para la nivelación:*

**Matemática**: Ordena número y reconoce los anteriores y siguientes. Descompone y

compone números en “unos”, “dieces” y “cienes, estableciendo relaciones con la escritura

de número”. Averigua la diferencia entre dos números, inicialmente a través de sumas,

buscando el complemento y luego reconociendo la resta. Une dos colecciones con la

incógnita de una colección. Usa cálculos conocidos para resolver otros. **Lengua**: Respeta

instrucciones para fabricar un juguete. Selecciona textos en función del propósito de la





lectura. Reconoce un texto a partir de su paratexto. Confecciona invitaciones de cumpleaños de manera adecuada. Reconoce en el texto sustantivos propios, comunes y adjetivos. Respeta la separación de palabras en sus producciones escritas. **Educación Musical:** Canta un repertorio de canciones infantiles. Utiliza el propio cuerpo, instrumentos no convencionales como fuente sonora para las producciones musicales. **Educación Tecnológica:** Utiliza materiales adecuados en la construcción de productos tecnológicos. Identifica las tareas que realizan las personas en relación a las herramientas

**Desafío: “ORGANIZAMOS UN CUMPLEAÑOS.”**

La docente enviará un audio para saludar a los alumnos e invitarlos a realizar esta guía.

Todos sabemos, que ahora las fiestas sociales, por ejemplo los cumpleaños, no pueden realizarse en salones de alquiler para fiestas, pero sí pueden realizarse en casa, tomando todas las precauciones.

DÍA 1: LENGUA Y MATEMÁTICA.

¡MANOS A LA OBRA, ORGANIZAMOS TU FIESTA DE CUMPLEAÑOS!

1. RESPONDE ORALMENTE ¿TE GUSTA FESTEJAR TU CUMPLE? ¿QUÉ HACEN Y CÓMO SE PREPARAN EN TU CASA PARA TU CUMPLE?
2. OBSERVA Y PIENSA ¿CUÁL DE ESTOS TEXTOS ES UNA INVITACIÓN DE CUMPLEAÑOS? RODEA TU RESPUESTA.



ELIGE LA QUE MÁS TE GUSTE PARA REPARTIR A TUS INVITADOS. MARCA CON UNA X.





LEE CON ATENCIÓN. PARA QUE SEA UN CUMPLE SÚPER DIVERTIDO, DEBES PENSAR EN JUEGOS PARA ENTRETENERSE Y PASARLA GENIAL. TE PROPONGO ALGUNOS COMO ESTOS.

➤ JUEGO DE LA LOTERÍA:

- PINTA LOS DIECES DE COLOR ROJO Y NÓMBRALOS.
- MARCA CON UNA X LOS NÚMEROS: 28 – 32 – 51 – 64 – 19 – 73

0	1	2	3	4	5	6	7	8	9
10	11	12	13	14	15	16	17	18	19
20	21	22	23	24	25	26	27	28	29
30	31	32	33	34	35	36	37	38	39
40	41	42	43	44	45	46	47	48	49
50	51	52	53	54	55	56	57	58	59
60	61	62	63	64	65	66	67	68	69
70	71	72	73	74	75	76	77	78	79
80	81	82	83	84	85	86	87	88	89
90	91	92	93	94	95	96	97	98	99
100									

➤ JUEGOS EN EL PATIO:

- ¿RECUERDAS SUS NOMBRES? ESCRÍBELOS.

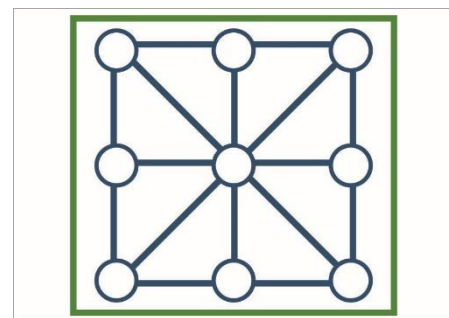

NOMBRA Y ESCRIBE LAS FIGURAS GEOMÉTRICAS  
VES EN CADA UNO.

QUE

---



---





DÍA 2: LENGUA, MATEMÁTICA Y MÚSICA.

1. OBSERVA LA INVITACIÓN QUE ELEGISTE, LEE LOS DATOS. ¿POR QUÉ SON IMPORTANTES? RESPONDE EN FORMA ORAL.
2. CONSTRUÍ TU PROPIA TARJETA DE CUMPLEAÑOS, NO OLVIDES NINGUNO DE LOS DATOS. USA LOS MATERIALES QUE TENGAS EN CASA.
3. ¡OTRO JUEGO PARA EL CUMPLE!
4. LEE Y RESUELVE.

JOSÉ, MATÍAS Y MARÍA, ESTÁN JUGANDO AL SAPO, JOSÉ TIENE 54 PUNTOS, MARÍA TIENE UN PUNTO MENOS QUE JOSÉ Y MATÍAS TIENE UN PUNTO MAS QUE JOSÉ. COMPLETA EL CUADRO DE LOS PUNTAJES.

MARÍA	JOSÉ	MATÍAS
.....	54	.....

5. EN UN CUMPLEAÑOS: ¿QUÉ CANCIÓN TRADICIONAL CANTAS? ¿Y CONOCES OTRA CANCIÓN QUE TAMBIÉN SE CANTE EN UN CUMPLEAÑOS? LA CANTAS Y LA ACOMPAÑAS CON UN ELEMENTO O INSTRUMENTO COTIDIÁFONO. PUEDES USAR EL QUE REALIZASTE EN LA OTRA GUÍA, O CUALQUIER OTRO INSTRUMENTO QUE TENGAS EN CASA.
6. ¿QUÉ RONDAS INFANTILES CONOCES? ¿EN LAS GUÍAS QUE SE TRABAJÓ CON RONDAS, RECUERDAS ALGUNA?
7. CANTAR UNA RONDA INFANTIL Y ACOMPAÑAR CON PERCUSIÓN CORPORAL ¿CON QUÉ PARTE DEL CUERPO REALIZASTE LA PERCUSIÓN? ¿HICISTE UNA COREOGRAFÍA LIBRE MIENTRAS CANTABAS LA CANCIÓN?
8. ENVÍA UN VIDEO CORTO DONDE CANTES LA CANCIÓN DE CUMPLEAÑOS Y LA ACOMPAÑES CON EL INSTRUMENTO COTIDIÁFONO.

---

DÍA 3: LENGUA Y MATEMÁTICA.

1. SEGUIMOS ORGANIZANDO TU CUMPLE. COMO YA SABRÁS AHORA SOLO SE PUEDE INVITAR A 12 PERSONAS PARA UN FESTEJO FAMILIAR. ENTONCES DEBES PENSAR ¿QUIÉNES SERÁN TUS INVITADOS? RECUERDA LA CANTIDAD PERMITIDA.
2. TE PROONGO ESCRIBIR UNA LISTA CON 6 NOMBRES DE TUS INVITADOS. ESCRÍBELA CON LETRA MUY BONITA.





3. ¡QUE NO FALTE LA PIÑATA!

LEE Y RESUELVE.

-LA PIÑATA CUESTA \$ 85. ¿CUÁNTOS BILLETES DE \$ 10, Y MONEDAS DE \$ 1 NECESITAS PARA COMPRARLA? DIBUJA EL DINERO Y RESPONDE



-SI TIENES 6 BILLETES DE \$ 10 Y 5 MONEDAS DE \$ 1. ¿CUÁNTO DINERO TIENES EN TOTAL? DIBUJA TU RESPUESTA

DÍA 4: LENGUA Y MATEMÁTICA.

1. ¡LLEGÓ LA HORA DEL MENÚ!

¿QUÉ TE GUSTA COMER EN TU CUMPLE? ¿QUÉ LE PIDES A TU MAMÁ QUE PREPARE? ELIGE UN MENÚ, DIBÚJALO EN ESTA MESA, ESCRIBE EL NOMBRE DE CADA COSA Y ANOTA ¿CÓMO ES?

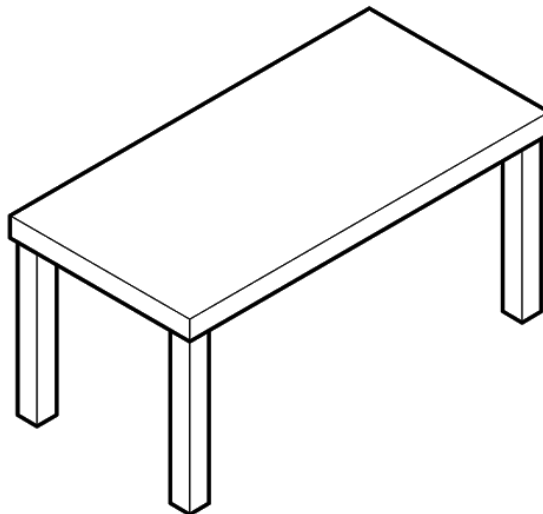

---

---

---

2. ¡VAMOS DE COMPRA!

PARA PENSAR...(RESUELVE COMO PUEDES)





-SI CUMPLES 7 AÑOS ¿CUÁNTOS AÑOS TE FALTAN PARA CUMPLIR 12?

RESPUESTA:

---

DÍA 5: TECNOLOGÍA Y MATEMÁTICA.

1. PARA FESTEJAR EN FAMILIA Y TENIENDO LOS CUIDADOS NECESARIOS, TE PROPONGO QUE DISEÑES EN TU CUADERNO, COMO TE GUSTARÍA UN MARCO PARA TOMARSE FOTOS UTILIZANDO LOS MATERIALES QUE TENGAS EN TU CASA.
2. -TENIENDO EN CUENTA LOS MATERIALES CON LOS QUE DISEÑASTE EL MARCO, COMPLETA EL CUADRO CON LAS PROPIEDADES QUE POSEE CADA UNO.



MATERIALES USADOS	PROPIEDADES		
	¿ES RÍGIDO?	¿ES ELÁSTICO?	¿ES FLEXIBLE?

LEE Y RESUELVE:

-COMPRARON UNA CAJA DE ALFAJORES, PARA REPARTIR EN EL CUMPLEAÑOS, SI SACASTE 3 PARA TUS HERMANOS Y TE QUEDARON 12 ALFAJORES EN LA CAJA.

¿CUÁNTOS ALFAJORES TENÍA AL PRINCIPIO?

-EN 2º GRADO HAY 15 ALUMNOS. SI 8 SON VARONES ¿CUÁNTAS NIÑAS HABRÁ?

¡¡¡A DISFRUTAR DE TU GRAN CUMPLEN!!!

QUE SE DIVIERTAN.

¡¡¡TE QUIERO UN MONTÓN!!!



IMPORTANTE: NO OLVIDES ENVIAR PEQUEÑOS VIDEÍTOS DE TODO LO QUE HICISTE O FOTITOS, A TU SEÑO. LOS ESTARÉ ESPERANDO.

Directora: Lic. Sandra Botta.

